

JAARVERSLAG 2010

Federale gerechtelijke politie

Directie economische en financiële criminaliteit



Politie

CONTACTEN

DIRECTIE

Directeur Johan DENOLF

☎ +32 2 743 74 14

☎ +32 2 743 74 16

✉ djf.direction@skynet.be

CDGEFID

Pieter DE MEY

☎ +32 2 743 72 02 – ☎ +32 2 743 72 04

✉ djf.defo-gefid@skynet.be

Adjuncten van de directeur

Danièle GOFFINET – ☎ +32 2 743 73 87

Johan DE VOLDER – ☎ +32 2 743 76 87

Jan BUYS – ☎ +32 2 743 76 39

FCCU

Luc BEIRENS

☎ +32 2 743 74 74 – ☎ +32 2 743 74 19

✉ info@fccu.be

CDBC

Alain LUYCKX

☎ +32 2 743 74 48 – ☎ +32 2 743 74 08

✉ djf.ocrc-cdbc@skynet.be

FUSE

Georges CEUPPENS

☎ +32 2 743 72 08 – ☎ +32 2 743 72 33

✉ djf.fuse@skynet.be

CDBV

Alain BOUCAR

☎ +32 2 743 73 03 – ☎ +32 2 743 72 90

✉ ocrf@police.belgium.eu

P&O

Danièle GOFFINET

☎ +32 2 743 73 87 – ☎ +32 2 743 76 69

✉ djf.po@skynet.be

De Federale gerechtelijke politie, dat zijn wij!



De gerechtelijke zuil van de Federale politie draagt sinds 2006 de naam: "Federale gerechtelijke politie". De Directie economische en financiële criminaliteit onderschrijft het ruimere concept van de vernieuwde identiteit volledig. Het bevat vier persoonlijkheids- en vier prestatiekenmerken en wordt gesymboliseerd door de bovenstaande yin-yangfiguur. Onze directie participeert loyaal aan de erbij horende communicatiestrategie. Met dit jaarverslag dragen we bij tot het verduidelijken en beklemtonen aan alle partners van onze bijdrage aan de veiligheid van onze samenleving.

Dit verslag is ook beschikbaar (in het Frans en in het Nederlands) op de website van de Federale politie: www.poldoc.be

Verantwoordelijke uitgever:

Federale gerechtelijke politie, Johan Denolf – Directeur

Notelaarsstraat 211, 1000 Brussel

Copyright photo cover: Yves Vandermeer & Yvan Lefever

In een realisatie met Uitgeverij Politeia NV **politeia**

D / 2011 / 8132 / 120

ISBN: 978-2-509-01004-9

ISBN 978-2-509-01004-9



9 782509 010049 >

Effectieve fraudebestrijding in partnership!

'Gouverner c'est prévoir', 'Stilstaan is achteruitgaan', 'Reculer pour mieux sauter'...

Dit is het negende jaarverslag van de Directie economische en financiële criminaliteit van de Federale gerechtelijke politie. Een jaarverslag is zoals elk rapportage-instrument een moment van reflectie over de uitgestippelde beleidsopties en de opdrachten, maar tevens een opvolgingsinstrument over de uitvoering ervan. De externe communicatie van onze resultaten van het voorbije jaar kadert mede in de invulling van 'openbaarheid van bestuur' en moet de aanzet vormen tot discussie, bijsturing en verrijking van de gehanteerde beleidslijn door een inbreng van buitenaf. Op deze wijze kadert het jaarverslag volledig in de beleidscyclus. Last but not least is een jaarverslag de meest directe en oprechte invulling van onze bereidheid tot transparantie en accountability.



Maar we mogen niet bij de pakken blijven zitten. 'Gouverner c'est prévoir', 'stilstaan is achteruitgaan', maar 'reculer pour mieux sauter' kan en moet soms. Bij de publicatie van het achtste jaarverslag kregen we zowel intern als van buitenaf signalen dat er sleet begon te komen op presentatie, vorm en volume, maar ook op inhoud. In de eerste jaren na de politiehervorming bouwden we vooral verder op de bestaande diensten en tot en met de achtste versie bleef dat ook zo. Met de jaren werd het jaarverslag ook steeds omvangrijker: er werden immers steeds hoofdstukken bijgeschreven, zonder voldoende te schrappen. We namen de terechte kritiek als een uitdaging en hebben flink gesleuteld: nieuwe lay-out, nieuwe inhoudelijke indeling, flink ingekorte versie,... Voor het eerst ook een écht jaarverslag van de directie DJF: een document waarbij de resultaten van de diverse diensten worden toegelicht binnen het geheel van de directie DJF. Meteen ook hebben we geprobeerd een meer toegankelijk, frisser en moderner document te publiceren. We horen graag wat de lezer ervan vindt...

2010 was een bezig jaar, maar we zijn erin geslaagd ons schip op koers te houden door ons te concentreren op onze core-business. Vraag is of, voor een directie met onze opdracht, er ooit een jaar niet druk zal zijn... Een greep uit het arsenaal van belangrijke gebeurtenissen in 2010: de administratieve integratie van het politiepersoneel ter beschikking gesteld van de Kansspelcommissie, de oprichting van de cel 'voetbalfraude', de kick-off van de ondersteuningscel én het programma ter bestrijding van de ernstige en georganiseerde sociale fraude, de integratie met uitbreiding van het takenpakket van de FAST (van "Fugitive Active Search Team" naar "Fugitive and Asset Search Team"),...In het raam van de uitvoering van het Nationaal Veiligheidsplan hebben wij een bijzondere inspanning gedaan om de diverse diensten nog meer bewust te maken van hun opdrachten als centrale dienst, waarbij we bij de uitvoering van de specifieke operationele opdrachten geprobeerd hebben een evenwicht te vinden tussen de andere eenheden van de Federale politie en de diensten van de directie DJF. Maar die opdracht is nog niet af...

Stilstaan is achteruitgaan, dus kijken we naar de komende jaren. Effectieve fraudebestrijding steunt naast samenwerking met alle partners, ook op wetgevende en reglementaire ontwikkelingen, de uitbouw van moderne controlemiddelen, het uitdokteren van specifieke maatregelen, en het duidelijk afbakenen van taken. Verder ook, het nemen van 'keuzes' ten aanzien van zowel verschijningsvormen van fraude als van de ingezette middelen. En daar moet je de organisatie op instellen. De grote uitdaging voor 2011 lijkt de organisatorische versterking van de directie DJF te zullen worden!

Tien jaar al ben ik hoofdcoach van een prachtig team van enkele honderden medewerkers met vele kwaliteiten: kennis en kunde, competentie, inzicht, expertise, intellectueel perceptievermogen, werkkraft, beschikbaarheid, engagement... Met tevredenheid kijk ik daar op terug. Ik ben er me heel sterk van bewust dat ik een bijzonder bevoorrechte coach ben! Dank je wel vrouwen en mannen van de directie DJF!

Brussel, 24 juni 2011

Johan Denolf
Directeur van de Directie economische en financiële criminaliteit
Hoofdcommissaris, Federale gerechtelijke politie

INHOUDSTAFEL

CONTACTEN	2
VOORWOORD	3
MARKANTE CIJFERS	6
DEEL 1 — DE DIRECTIE DJF	8
1 Organigram	8
2 Missie en waarden	9
3 Personeel	10
3.1 Personeel in cijfers	10
3.2 Personeelsleden en hun statuut	10
3.3 Personeel in termen van capaciteit	11
3.4 Welzijn op het werk	11
3.5 Uitdagingen voor de toekomst	12
4 Budget	14
4.1 Algemeen.....	14
4.2 Budget FCCU	15
5 Diensten van de directie DJF	16
5.1 Inleiding	16
5.2 CDBC	16
5.3 CDBV.....	18
5.4 CDGEFID.....	20
5.5 FCCU.....	23
5.6 FUSE.....	26
5.7 P&O	29
6 Opvolging Nationaal Veiligheidsplan	30
7 coördinatie van de Fraudebestrijding in België	32
8 Internationale projecten	33
8.1 ENFAST	33
8.2 International Mass Marketing Fraud Working Group (IMMFWG)	34
8.3 Voorzitterschap EU cybercrime task force	34
8.4 Voorzitterschap EU – Working Party on Frontiers/False documents.....	35
8.5 UNCAC -conventie: internationaal engagement van CDBC.....	35

DEEL 2 — OPVOLGING PROJECTEN 2010.....36

1	Inleiding.....	36
2	Project 1 – Een eeuw corruptiebestrijding in België.....	36
3	Project 2 – Integratie van de verbindingsofficieren bij de Kansspelcommissie binnen CDBC.	37
4	Project 3 – Meldpunt voetbalfraude	38
5	Project 4 – Financiële FAST.....	39
6	Project 5 – Ernstige en georganiseerde sociale fraude	40
7	Project 6 – Botnets	41
8	Project 7 – Kritieke infrastructuur	42
9	Project 8 – Communicatieplan en opleidingsplan	43
10	Project 9 – Verhoorlokalen voor meerderjarigen	44
11	Project 10 – Toegang tot de kruispuntbank van ondernemingen (KBO)	44

DEEL 3 — FENOMENEN.....45

1	Fenomeen witwassen	45
2	Fenomeen georganiseerde BTW-fraude	46
3	Fenomeen corruptie	47
4	Fenomeen fraude ten nadele van de Europese Unie	49
5	Fenomeen betaalkaartfraude	49
6	Fenomeen informaticacriminaliteit	51
7	Fenomeen inkomstenbelastingsfraude	52
8	Fenomeen internetfraude.....	53
9	Fenomeen kansspelen.....	56
10	Fenomeen fraude met overheidsopdrachten	56
11	Fenomeen oplichting zonder internet	57
12	Fenomeen valsmunterij.....	59
13	Fenomeen valse documenten.....	59
14	Fenomeen ernstige en georganiseerde sociale fraude.....	61

DEEL 4 — GEPLANDE PROJECTEN 2011..... 62

MARKANTE CIJFERS

Internetoplichting - schade

7.140

De gemiddelde schade door internetoplichting bedraagt 7.140 Euro. In bepaalde gevallen loopt de schade enorm op, waardoor dit gemiddelde vrij hoog ligt. De mediaan, die een correcter beeld geeft, bedraagt 725 Euro.

p. 54

Dading – dossier kasgeldconstructie

31.000.000

De zaak van een frauduleuze kasgeldconstructie (sinds meerdere jaren in behandeling binnen CDGEFID én de belastingadministratie) door de Belgische dochter van een Amerikaanse beursgenoteerde voedingsgroep, werd in 2010 door een dading geregeld. Het bedrijf was akkoord 31 miljoen Euro te betalen.

FAST – afgesloten dossier

263

In 2010 konden 263 eigen dossiers van het Fugitive and Asset Search Team van de Federale gerechtelijke politie met goed gevolg worden afgesloten. 90 arrestaties vonden in België plaats. Van de in het buitenland gelokaliseerde voortvluchtigen werden er bijvoorbeeld 35 in Frankrijk aangehouden, 28 in Nederland en 26 in Spanje. Bovendien verrichtte men 20 aanhoudingen in België van voortvluchtigen die door een ander Europees land werden gezocht.

p. 23

Nadeel – één witwasdossier

309.388.564

Het geschatte nadeel voor de Belgische schatkist in één witwasonderzoek, met als onderliggend fenomeen “georganiseerde fiscale fraude”, bedroeg 309.388.564 €.

Afgesloten command & control-servers

30

In 2010 werden 30 command & control-servers (C&C) afgesloten door FCCU, het merendeel komende van het Koobface-botnet waar in 2009 ook al op gewerkt werd. Dergelijke C&C-servers worden gebruikt voor de aansturing van een botnet, wat een netwerk is van geïnfecteerde PC's van eindgebruikers onder controle van een hacker.

p. 41

Gevormde rechercheurs

134

In mei 2010 werd de CCU-opleiding ‘Internet Investigations’ afgerond met een eindresultaat van 13 sessies waaraan in totaal 134 rechercheurs deelnamen. Momenteel moeten enkel nog de nieuwe CCU-leden gevormd worden.

p. 31

Investeringen in ICT-materiaal

531.000

In 2010 werd 531.000 € geïnvesteerd in ICT-materiaal ten behoeve van de goede werking van FCCU en de RCCU's.

p. 15

Exploiteerbare meldingen eCops

18.411

18.411 exploiteerbare meldingen werden in 2010 ontvangen via het eCops-meldpunt: een stijging met 12% ten opzichte van 2009, opnieuw wordt hiermee het belang van het meldpunt in de strijd tegen internetmisbruik bevestigd.

p. 26

AIK's

4.217

In het raam van de behandeling van financiële, fiscale, sociale en economische delinquentie, werden door de AIK's 4.217 politiezone documenten aan FUSE toegezonden en verwerkt ten behoeve van de fenomeenwerking. Ter vergelijking, in 2009 waren dit nog 6.521 documenten, een gevoelige daling van 35%. In 2008 werden er 4.594 documenten toegezonden.

p. 27

Bankvorderingen

1.459

1.459 bankvorderingen werden door de FUSE behandeld en verzonden als dienstverlening aan de geïntegreerde politie. 102 vorderingen hadden betrekking op een tijdelijke blokkering of inbeslagname van de sommen op de rekening. In 2009 bedroeg dit aantal bankvorderingen nog 1.690, een daling met 14%. In 2008 waren er 1.214 bankvorderingen.

p. 28

Internationale politiesamenwerking

3.940

In het raam van de internationale politiesamenwerking werden door FUSE 3.940 documenten behandeld. In 2009 waren dit 4.860 documenten, er is dus een daling met 19%. In 2008 waren er 4.300 uitgewisselde documenten.

p. 28

Processen-verbaal corruptie

5.317

5.317 processen-verbaal werden door CDBC opgesteld: ter vergelijking in 2009 waren dat 4.538 PV's of een stijging van 17%.

p. 17

Valse documenten – technische steun

14.358

In 14.358 dossiers werd door CDBV technische steun geleverd inzake valse documenten. In het jaar 2009 waren dat er 13.669 of een stijging van 5%.

p. 19

Valsmunterij – technische steun

2.323

In 2.323 dossiers werd door CDBV technische steun geleverd inzake vals geld. In het jaar 2009 waren dat er 2.009 of een stijging van 16%.

p. 20

Corruptie – ontvangen kantschriften

1.335

In het jaar 2010 ontving CDBC 1.335 kantschriften. Dit is een daling van 8% in vergelijking met het jaar 2009, waarin het aantal ontvangen kantschriften nog 1.452 bedroeg.

p. 17

RIO – verwerkte stukken

12.000

In het jaar 2010, het eerste volledige jaar waarin het RIO-register van de inkomende en uitgaande stukken werd gebruikt, werden er 12.000 stukken geregistreerd, de interne stukken niet meegerekend.

Parlementaire vragen

43

In het jaar 2010 werden er aan de directie DJF 43 parlementaire vragen gesteld.

Technische steun piraterij en namaak

1.013

Het aantal dossiers technische steun piraterij en namaak bedroeg 1.013 voor het jaar 2010, tegenover 1.175 in 2009, wat een daling inhoudt.

p. 20

DEEL 1 — DE DIRECTIE DJF

1. ORGANIGRAM

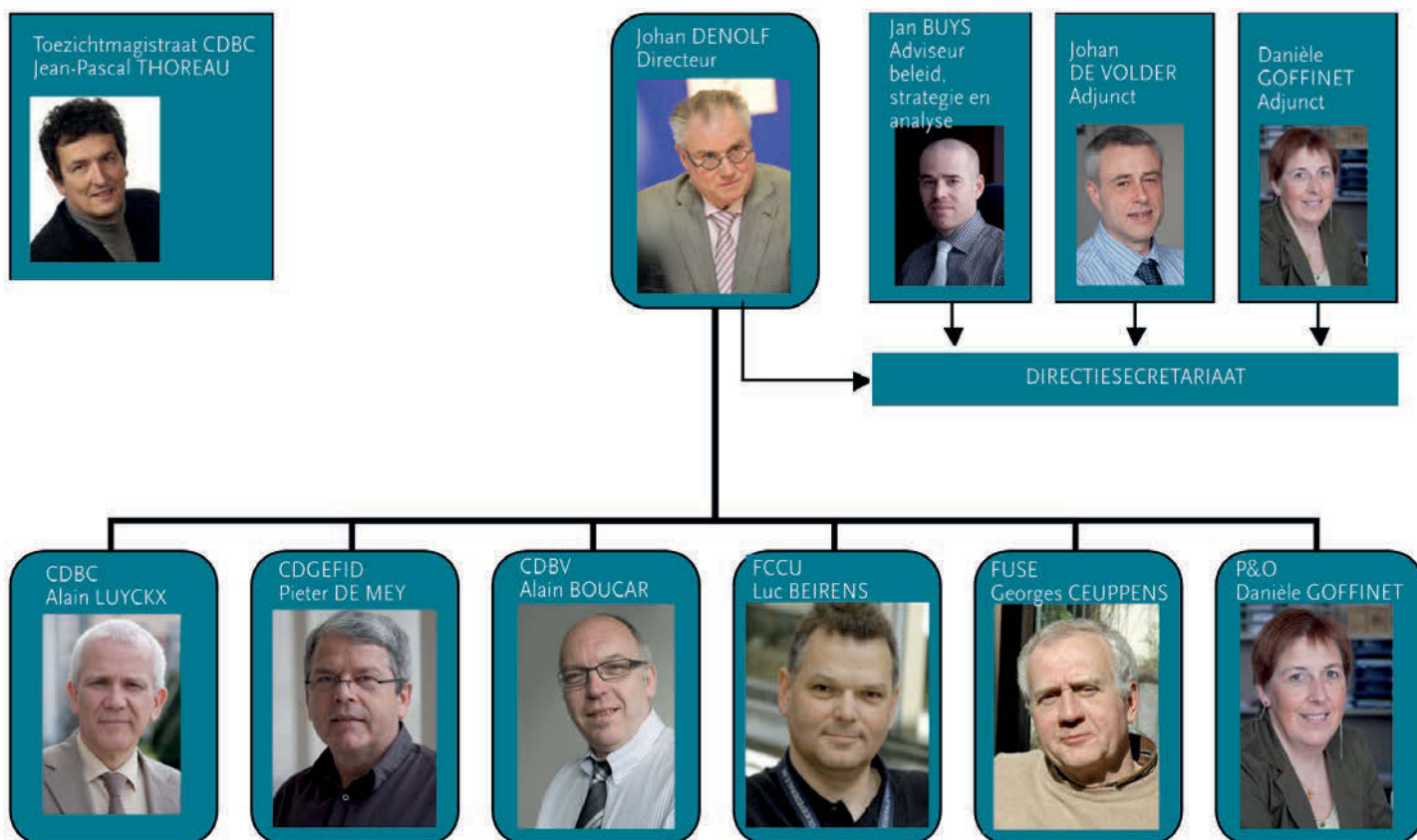

2. MISSIE EN WAARDEN

De Federale politie draagt, samen met de lokale politie, bij tot de verhoging van de veiligheid, tot het behoud en de ontwikkeling van de democratische rechtsstaat, door de politiezorg integraal en geïntegreerd te verzekeren en een minimale gelijkwaardige dienstverlening over het gehele grondgebied te waarborgen. Voor de Directie economische en financiële criminaliteit (directie DJF) betekent dit dat ze, met inachtneming van principes van specialiteit en subsidiariteit, gespecialiseerde en bovenlokale opdrachten van gerechtelijke politie uitvoert en steun levert aan de politieoverheden en de (lokale) politiediensten. Met professionalisme, slagkracht en de bezorgdheid om problemen op te lossen, draagt ze met andere actoren bij om de veiligheidsproblemen beter te beheersen en zelfs terug te dringen.

De directie DJF draagt bij tot de beheersing en bestrijding van de maatschappijontwrichtende fenomenen op het vlak van de georganiseerde economische, financiële en fiscale criminaliteit, de ernstige en georganiseerde sociale fraude, de corruptie (zowel publieke als private corruptie), de computercriminaliteit, de valsheden (valse documenten en valsmunterij), de georganiseerde oplichtingen (met of zonder internet) door het ontwikkelen en leveren van:

- *conceptuele, operationele en technische steun;*
- *informatie, expertise en coördinatie;*
- *hooggespecialiseerde researchcapaciteit.*

De directie DJF doet dit door:

- *het dynamisch beheren (inzamelen, verwerken, verspreiden en exploiteren) van de gespecialiseerde informatie;*
- *het bijdragen tot het opstellen van een nationale politionele beeldvorming;*
- *het ontwikkelen van conceptuele modellen betreffende de verschijningsvormen van fenomenen in de economische en financiële, fiscale en sociale criminaliteit, corruptie, computercriminaliteit, valsheden en georganiseerde oplichtingen en de politionele aspecten ervan af te stemmen op een integrale en geïntegreerde aanpak;*
- *het zich toeleggen op onderzoek en ontwikkeling van fenomeenspecifieke technieken en tactieken en daarover thematische trainingen en opleidingen uit te werken en te initiëren;*
- *het bijdragen tot de algemene opleiding vanuit kerncompetenties;*
- *het initiëren en voeren van complexe of hoogdrempelige onderzoeken op het gebied van economische en financiële criminaliteit, fiscale en sociale criminaliteit, corruptie, subsidiefraude en misdrijven gepleegd in het kader van de gunning en de uitvoering van overheidsopdrachten;*
- *het leveren – op verzoek – van operationele steun en coördinatie ten behoeve van de opsporingsonderzoeken en gerechtelijke onderzoeken die gevoerd worden door de gedeconcentreerde gerechtelijke directies (FGP's) in de arrondissementen;*
- *het leveren van operationele en technische ondersteuning in het kader van onderzoeken in een geautomatiseerde omgeving, computercriminaliteit, valsheden, het buitgericht rechercheren en het lokaliseren, opsporen en arresteren van voortvluchtigen;*
- *het samenwerken met nationale en internationale partners;*
- *het verkennen van samenwerkingsverbanden met partners uit zowel de publieke als de private sector.*

Bij het uitvoeren van haar taken en opdrachten, leeft de directie DJF de individuele rechten en vrijheden na en ze eerbiedigt de waardigheid van elke persoon. Haar optreden wordt gekenmerkt door integriteit en onpartijdigheid, een grote zin voor verantwoordelijkheid en eerbied voor de te handhaven rechtsnormen. De directie handelt loyaal ten aanzien van de democratische instellingen. Als directie bouwt ze een kwaliteitsvolle dienstverlening ten aanzien van haar klanten en opdrachtgevers uit en in de geest van wederzijds respect en waardering dragen alle medewerkers bij tot het welzijn op het werk.

3. PERSONEEL

3.1. Personeel in cijfers

De Directie economische en financiële criminaliteit is, wat het aantal personeelsleden betreft, de grootste centrale directie van de Federale gerechtelijke politie. Al bij het ontstaan (bij de politiehervorming in 2001) voorzag de organieke tabel 196 arbeidsplaatsen, waarvan 157 voor operationele medewerkers en 39 voor administratieve en logistieke medewerkers (CALog). Het kader was destijds voor 75% ingevuld. De directie evolueert evenwel voortdurend wat het personeelsbestand betreft, waarvan onderstaande tabel getuigt.

De stijging van het organieke kader (van 223 in 2009 naar 251 in 2010) heeft vooreerst te maken met een kaderuitbreiding om de bijkomende opdracht inzake ernstige en georganiseerde sociale fraude op te nemen. Ten tweede werden de leden van het Fugitive Active Search Team (FAST) in de Centrale Dienst voor de Bestrijding van de Georganiseerde Economische en Financiële Delinquentie (CDGEFID) opgenomen (en hervormd tot het Fugitive and Asset Search Team); daarenboven werden de politieambtenaren van de Kansspelcommissie bij de Centrale Dienst voor de Bestrijding van de Corruptie (CDBC) geïntegreerd.

DJF - Personeelsbezetting	2007	2008	2009	2010
Organiek kader	223	223	223	251
Invulling kader	205	207	196	228
Percentage ingevuld	92%	93%	88%	91%

In hetvoornoemde organieke kader van 251 medewerkers wordt evenwel geen rekening gehouden met het aantal medewerkers dat naar de directie DJF is gedetacheerd (voor het jaar 2010 betreft het een 40-tal medewerkers). Daarenboven werden een aantal DJF-medewerkers aan andere diensten ter beschikking gesteld. Eén personeelslid van de directie DJF is verbindingsofficier van de Federale politie binnen de beleidscel van de staatssecretaris voor de Coördinatie van de fraudebestrijding, de heer Carl Devlies. In het totaal waren er op 31 december 2010 effectief 270 DJF-medewerkers.

In het Atriumgebouw, waarin de directie DJF is gehuisvest, zijn naast de personeelsleden DJF ook ambtenaren (fiscale ambtenaren in de ondersteuningscel BTW-fraude en ambtenaren van de SIOD in de ondersteuningscel ernstige en georganiseerde sociale fraude) bij de ondersteuningscellen werkzaam, net als de personeelsleden van de Directie technische en wetenschappelijke politie (DJT). De directie DJF verzekert – samen met de private eigenaar – het beheer van het hele gebouw.

In het Atriumgebouw, waarin de directie DJF is gehuisvest, zijn naast de personeelsleden DJF ook ambtenaren (fiscale ambtenaren in de ondersteuningscel BTW-fraude en ambtenaren van de SIOD in de ondersteuningscel ernstige en georganiseerde sociale fraude) bij de ondersteuningscellen werkzaam, net als de personeelsleden van de Directie technische en wetenschappelijke politie (DJT). De directie DJF verzekert – samen met de private eigenaar – het beheer van het hele gebouw.

3.2. Personeelsleden en hun statuut

Aan de vooravond van de politiehervorming waren de medewerkers van de directie DJF onderworpen aan diverse statuten, waaronder dat van de gerechtelijke politie bij de parketten, de rijkswacht, de gemeentepolitie,... Momenteel kunnen de aanwezige personeelsleden (die functioneel onder de bevoegdheid van de directeur DJF vallen) worden ondergebracht in 3 grote groepen: de operationele personeelsleden, de CALog-medewerkers en de personeelsleden met een ander statuut, waaronder de aan de politie ter beschikking gestelde fiscale ambtenaren. Onderstaande tabel geeft het overzicht van het statuut van het personeel voor de jaren 2009 en 2010.

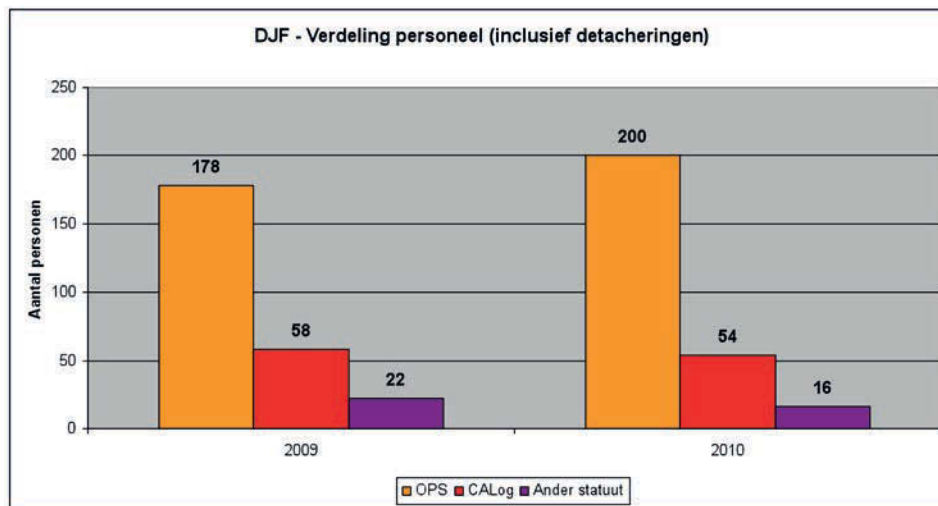

3.3. Personeel in termen van capaciteit

In 2010 werden in het totaal 507.062 uren gepresteerd door de personeelsleden van de Directie van de economische en financiële criminaliteit. De onderstaande grafiek geeft de verdeling. Het grootste aandeel (34,87%) bestaat uit reactieve opdrachten van gerechtelijke politie.

Onder de noemer “intern functioneren” vallen onder andere de opgenomen vakantiedagen en alle andere afwezigheden (waaronder afwezigheid wegens ziekte of arbeidsongeval). Dit maakt een aandeel van 24,60% uit

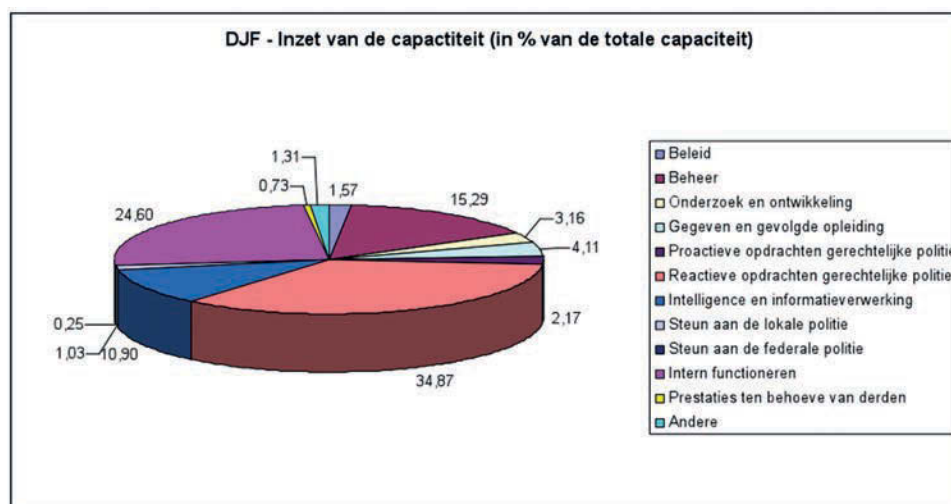

3.4. Welzijn op het werk

De medewerkers vormen de kracht van de directie DJF. De leiding besteedt daarom veel aandacht aan hun welzijn. Dit vertaalt zich in diverse aspecten.

De directeur kiest bewust voor een participatief management waardoor medewerkers inspraak krijgen in de besluitvorming. Hiertoe houdt hij maandelijkse vergaderingen met de diensthoofden. Hij moedigt de verantwoordelijken aan dezelfde leiderschapsstijl aan te nemen. De directeur organiseert bovendien overlegmomenten met alle personeelsleden.

Aangezien personeelsleden een belangrijk deel van de dag op het werk doorbrengen, schenkt de directie veel aandacht aan de materiële werkomgeving. Voldoende aangepaste bureaus en informaticamateriaal dragen bij tot een groter welzijn. De toewijding van de Directie economi-

sche en financiële criminaliteit bij het uitoefenen van haar taak als beheerder van het gebouw, resulteerde in positieve reacties van de delegaties van het syndicale basisoverlegcomité 197 (BOC 197). Momenteel is bij de politie een project opgestart waarbij diverse diensten van de Federale politie, waaronder de directie DJF, in één gebouw in het centrum van Brussel zullen worden ondergebracht (op de site van het voormalig Rijksadministratief Centrum). Hoewel de realisatie voor 2015 gepland is, genereert deze uitdaging al heel wat werk. De directie is immers van mening dat onze medewerkers hun huidige werkomstandigheden minstens moeten behouden (en waar mogelijk zelfs verbeteren).

Het verhogen van het welzijn en het verlagen van werkgerelateerde stress kunnen beter worden gerealiseerd indien medewerkers zich gesteund weten en opgenomen voelen in de groep, wat voor een grote directie minder vanzelfsprekend is. De momenten van teambuilding zijn daartoe een belangrijke sleutel. En uiteraard kunnen voor individuele probleemgevallen discrete en op maat gesneden oplossingen worden uitgewerkt, waarbij het stress-team en de medische dienst van de Federale politie belangrijke partners zijn.

Op het strategisch seminarie van de directie (eind 2010) is de beslissing genomen om in het jaar 2011 een enquête te houden bij alle personeelsleden (een medewerkerstevredenheids-onderzoek, MTO). De vragen zullen diverse thema's aansnijden, zoals de leiding, de werking van de dienst/het team waartoe men behoort, de interne communicatie, de werkomgeving, de administratieve en logistieke ondersteuning,... De gegevens zullen anoniem worden verwerkt (door DGJ) en daarna aan de directie DJF ter beschikking worden gesteld om de directeur toe te laten – waar mogelijk – verbeteringen te realiseren.

3.5. Uitdagingen voor de toekomst

Hoewel niet alle “klanten” de politie als een dienstverlenende organisatie erkennen, is dit wel degelijk het geval. In tegenstelling tot productieondernemingen, waar machines het belangrijkste kapitaal vormen, beschikt de politie bijna uitsluitend over een “menselijk” kapitaal. Zeker wat de Federale gerechtelijke politie betreft, vormen de kennis en kunde van de medewerkers haar kracht.

Op dit vlak zal de hele Federale politie en de directie DJF in het bijzonder op middellange termijn met grote uitdagingen worden geconfronteerd. De vergrijzing van het korps heeft als gevolg dat de komende jaren heel wat medewerkers de pensioensgerechtigde leeftijd zullen bereiken. Het vertrek van deze collega's betekent tevens een uitstroom wat knowhow en ervaring betreft. Onderstaande grafiek toont aan hoe scheef de leeftijds piramide van de directie DJF wel is.

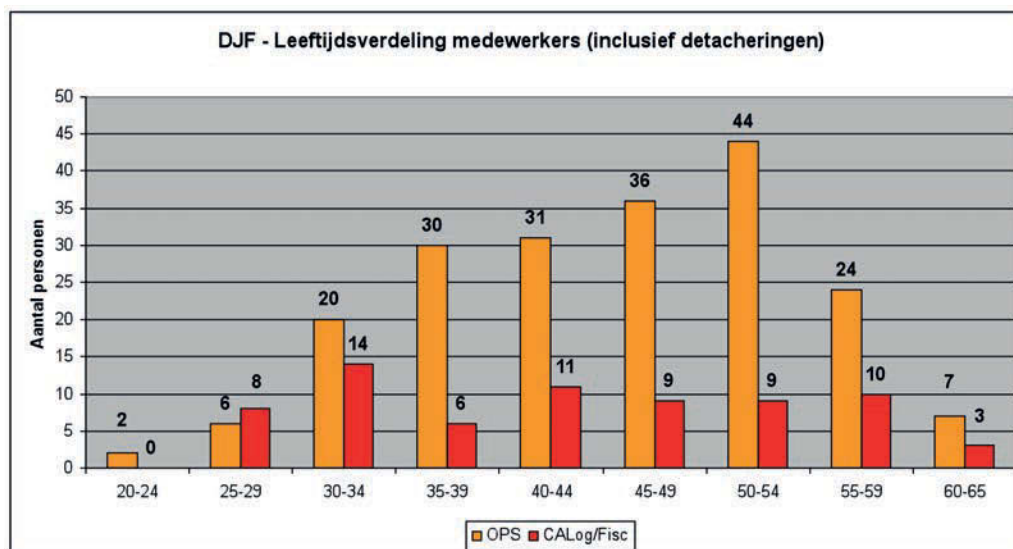

De gemiddelde en mediane leeftijd bedraagt 45 jaar voor de directie DJF. Tien medewerkers hebben reeds de leeftijd van zestig bereikt en hadden dus al op pensioen kunnen vertrekken. In de leeftijdscategorie 55-59 vinden we 24 operationele medewerkers, waarvoor de pensioensgerechtigde leeftijd vaak 58 jaar is en 10 CALog-medewerkers en/of fiscalisten, waarvoor de pensioenleeftijd 60 jaar is. Deze leeftijdsgroep maakt 13% uit van het personeelsbestand van de directie.

Verontrustend is evenwel het aandeel van de leeftijdsgroep 50-54 jaar. Met 44 operationele medewerkers en 9 CALog-medewerkers of fiscalisten, vertegenwoordigt deze groep 20% van het personeelsbestand. Concreet betekent dit dat tussen nu en 10 jaar 36% van de medewerkers zijn pensioen heeft opgenomen of gerechtigd is het pensioen op te nemen.

Bij het inzoomen van de leeftijden per dienst (de directiestaf wordt hier als “DIR” weergegeven), blijkt duidelijk dat voornamelijk de Federal Unit against Swindling and for Economic and financial documentation (FUSE, met een mediane leeftijd van 51 jaar) en CDBC (met een mediane leeftijd van 48 jaar) het meest zullen lijden onder de nakende pensioneringsgolf. De Federal Computer Crime Unit (FCCU) heeft met een mediane leeftijd van 40 jaar de meest rooskleurige toekomst.

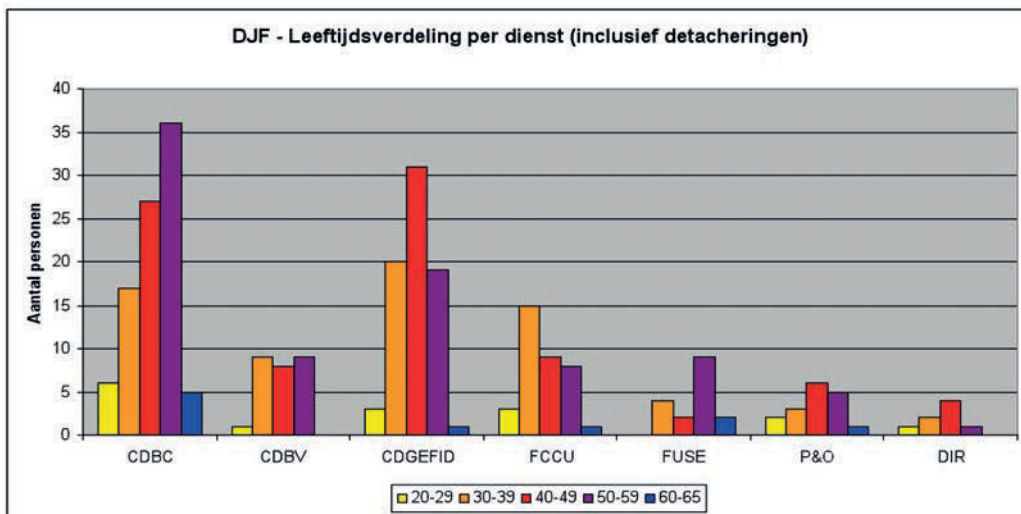

Om deze uitstroom van medewerkers te counteren, zal in de toekomst enerzijds fors moeten worden geïnvesteerd in “knowledge management” (opdat niet alle knowhow verloren gaat), maar ook in de opleiding van nieuwe medewerkers (omdat een groot gedeelte van de ervaring slechts in-house kan worden aangeleerd). Door de opleiding van nieuwe medewerkers zal het opleidingsbudget onder spanning komen te staan in tijden dat aan de overheid en de overheidsdiensten budgettaire inspanningen worden gevraagd.

4. BUDGET

4.1. Algemeen

De totale uitgaven van de Directie economische en financiële criminaliteit zijn met 1.239.993 € (+7,4%) gestegen tot 17.986.411 € voor het werkjaar 2010. Indien de cijfers van meer nabij worden bekeken, dan valt onmiddellijk op dat de oorzaak hiervoor de stijging van de totale personeelskost is (die met 1.603.584 € steeg tot 14.279.506 € in 2010). Dit hoeft op zich niet te verbazen aangezien ook het organieke kader is toegenomen (omwille van bijkomende opdrachten).

De tweede grootste uitgavenpost blijft natuurlijk de huisvesting. De huur van het gebouw is goed voor een uitgave van 2.131.523 €, exclusief het onderhoud, dat 421.631 € bedraagt.

Post	Detailrekening	2007	2008	2009	2010
Personeel	Wedden	12.182.097	12.147.269	12.261.869	13.865.453
	PRE (Overuren,...)	385.962	423.671	360.937	386.184
	Opleiding	15.000	15.000	10.500	27.869
	<i>Subtotaal personeel</i>	<i>12.583.059</i>	<i>12.585.940</i>	<i>12.633.306</i>	<i>14.279.506</i>
Huisvesting	Huur gebouw Atrium	2.007.373	2.007.373	2.109.658	2.131.523
	Onderhoud gebouw	446.789	648.000	499.000	421.631
	Energie (elektriciteit)	75.426	43.296	47.695	36.980
	<i>Subtotaal huisvesting</i>	<i>2.529.588</i>	<i>2.698.669</i>	<i>2.656.353</i>	<i>2.590.134</i>
Voertuigenpark	Investering	84.000	275.310	21.984	60.000
	Onderhoud	14.261	12.241	12.281	12.526
	Brandstof	54.620	61.863	55.912	56.114
	<i>Subtotaal voertuigenpark</i>	<i>152.881</i>	<i>349.414</i>	<i>90.177</i>	<i>128.640</i>
Materiaal	Lokale aankopen (investering)	47.717	50.477	49.841	46.206
	Aankopen (verbruiksmiddelen)	51.000	63.000	62.000	69.030
	Fotokopies (aankoop & onderhoud)	7.233	12.400	10.776	3.718
	Informatica (investering)	77.780	105.210	182.902	46.887
	<i>Subtotaal materiaal</i>	<i>183.730</i>	<i>231.087</i>	<i>305.519</i>	<i>165.841</i>
Communicatie	Telefoon en fax (vaste lijnen)	75.426	43.296	47.695	36.980
	Internet	6.848	7.320	7.338	6.741
	<i>Subtotaal communicatie</i>	<i>82.274</i>	<i>50.616</i>	<i>55.033</i>	<i>43.721</i>
Andere	Reiskosten	60.155	81.497	19.204	56.131
	Representatie CGPP	1.200	1.200	1.200	1.350
	<i>Subtotaal andere</i>	<i>61.355</i>	<i>82.697</i>	<i>20.404</i>	<i>57.481</i>
Ten voordele van alle FGP's	Investering ICT RCCU en FCCU	780.350	431.869	813.891	531.000
	Toegang data (Euro DB, cofaces)	94.380	94.380	94.380	94.380
	EcoFin-bibliotheek	38.716	38.853	33.706	39.194
	<i>Subtotaal ten voordele van alle FGP's</i>	<i>913.446</i>	<i>565.102</i>	<i>941.977</i>	<i>664.574</i>
Totaal		16.507.644	16.635.924	16.746.418	17.986.411

4.2. Budget FCCU

4.2.1. Investerings in technologie en informatica

In 2010 heeft de Federale gerechtelijke politie een investeringsbudget van 531.000 Euro ter beschikking gesteld voor de aankoop van specifiek forensisch ICT-onderzoeksmateriaal voor de Federal Computer Crime Unit (FCCU), de RCCU's en de Cel Telecommunicatie en Interceptie (CTI).

De Directie economische en financiële criminaliteit startte, via FCCU en in samenwerking met de dienst beleidstechnische ondersteuning van de Algemene directie gerechtelijke politie, acht aanbestedingen voor de aankoop van gestandaardiseerd materiaal voor forensisch ICT-onderzoek.

Het doel van de investeringen voor het jaar 2010 was niet enkel het vervangen van het afgeschreven materiaal (dat in 2007 werd aangekocht), maar ook het ter beschikking stellen van nieuw materiaal zoals:

- een werkstation met de nodige software en harddisks voor alle operationele CCU-leden;
- een server voor visualisatie van de infrastructuur;
- updates van software voor forensische analyse van PC's en netwerken (X-ways en FTK).

4.2.2. Materiële middelen buiten de politiebegroting

In 2010 werd door de Federale overheidsdienst Justitie (FOD) opnieuw een budget vrijgemaakt (van ongeveer 200.000 Euro) voor de aankoop van gegevensdragers (harde schijven, cd-roms en DVD's) waarop de door RCCU's gemaakte forensische kopieën kunnen worden opgeslagen en bewaard.

Dat dit materiaal door de FOD Justitie wordt betaald, is niet abnormaal: dit was ook in het verleden al het geval en de verklaring hiervoor is dat het gaat om gerechtskosten. De forensische kopie maakt immers een bewijsstuk in strafzaken uit. FCCU geeft vanuit haar knowhow en expertise, technisch advies aan de FOD Justitie wat de aankopen betreft en bovendien beheert deze dienst de voorraad voor de FOD Justitie. Deze samenwerking wordt door beide partijen zeer gewaardeerd en houdt voor beide een meerwaarde in.

5. DIENSTEN VAN DE DIRECTIE DJF

5.1. Inleiding

De directie DJF wordt geleid door de directeur-mandaathouder, Johan Denolf. Het jaar 2010 was het laatste jaar van zijn tweede mandaat. De voorbije periode werd als goed geëvalueerd. Op het einde van het jaar 2010 is de opdrachtbrief voor het derde mandaat uitgeschreven, met de titel: “Een mandaat trouw aan de missie van de Directie economische en financiële criminaliteit, waarin de verworvenheden en realisaties uit het verleden worden geborgd en waarin de directie organisatorisch verder wordt versterkt.”

De directie DJF bestaat, naast de adjuncten, de adviseur beleid, strategie en analyse en het directiesecretariaat, uit zes diensten, die hierna worden toegelicht.

5.2. CDBC

5.2.1. Organisatie

De Centrale Dienst voor de Bestrijding van de Corruptie Dienst (CDBC) is onderverdeeld in twee secties, bestaande uit rechercheurs van de Franstalige en Nederlandstalige taalrol:

- de sectie “overheidsopdrachten” houdt zich voornamelijk bezig met de fraudedossiers inzake overheidsopdrachten (bijvoorbeeld openbare aanbestedingen bij wegenwerken);
- de sectie financiële fraude die alle andere fraudedossiers behandelt die aan de dienst worden toevertrouwd, waaronder de subsidiefraude en de fraude inzake het toekennen van vergunningen (bijvoorbeeld bouwvergunningen).

Elke sectie wordt ingedeeld in kleinere onderzoeksteams, waarvan de grootte varieert naar gelang het belang en de omvang van het dossier.

In het jaar 2010 werden in de dienst twee bijzondere entiteiten opgenomen:

- de cel “voetbalfraude”, die belast is met de strijd tegen de fraude in deze sporttak, werd opgericht op vraag van de ministers van Binnenlandse Zaken en Justitie. De cel onderzoekt wedstrijdvervalsingen die het gevolg kunnen zijn van omkoping van spelers en/of scheidsrechters met het oog op het bekomen van gokwinsten;
- de verbindingsofficieren bij de Kansspelcommissie en dit onder meer met het oog op een betere coördinatie van onderzoeken tussen de Kansspelcommissie en de geïntegreerde politie.

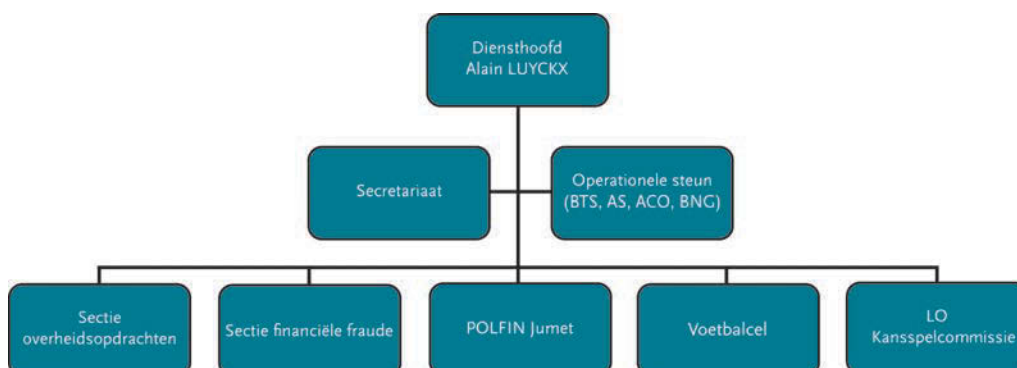

5.2.2. Activiteitsdomeinen

CDBC is één van de grootste diensten binnen de directie DJF. Het overgrote deel van het personeel is belast met operationele, gerechtelijke taken zoals het verrichten van huiszoekingen, het verhoren van getuigen en verdachten, het arresteren van personen, het in beslag nemen van overtuigingsstukken,... De dienst, die de opvolger van het Hoog Comité van Toezicht is, verschilt echter van zijn voorganger doordat hij niet meer beschikt over de bevoegdheid om administratieve onderzoeken naar bijvoorbeeld het verloop van openbare aanbestedingen te voeren. Het gaat dus enkel om opsporingsonderzoeken en/of gerechtelijke onderzoeken die hetzij autonoom, hetzij in steun van de gedeconcentreerde eenheden van het arrondissement (FGP) worden gevoerd. De keuze voor de ene dan wel de andere methode hangt af van onder andere de ernst van de feiten (die de basis vormen voor het onderzoek), de (publieke en/of openbare) functie die een verdachte uitoefent, de vrees voor schijn van partijdigheid indien het onderzoek op arrondissementeel niveau zou worden behandeld,...

De bevoegdheden van CDBC zijn de volgende:

- het opsporen en het verlenen van ondersteuning bij de opsporing van misdaden en ernstige en/of complexe wanbedrijven houdende openbare omkoping (in de ruime zin);
- het opsporen en het verlenen van ondersteuning bij de opsporing van misdaden en ernstige en/of complexe wanbedrijven houdende private omkoping;
- het opsporen en het verlenen van ondersteuning bij de opsporing van inbreuken op de wetgeving inzake overheidsopdrachten;
- het opsporen en het verlenen van ondersteuning bij de opsporing van inbreuken op de wetgeving inzake overheidssubsidies;
- het opsporen en het verlenen van ondersteuning bij de opsporing van misdrijven houdende de openbare omkoping met betrekking tot de instellingen van de Europese Gemeenschap en de inbreuken op de regelgeving inzake Europese subsidies;
- het uitvoeren van onderzoeken die de politieke opinie kunnen beroeren omwille van de persoon van de verdachte(n);
- het uitvoeren van strategische opdrachten zoals het opvolgen van het NVP, onderzoek en ontwikkeling voor de eigen fenomenen en de opvolging van deze fenomenen.

5.2.3. CDBC en enkele resultaten

Misdrijven zoals openbare omkoping, knevelarij en verduistering door ambtenaren, belangenvermenging door functionarissen of mandatarissen en fraude met overheidsopdrachten kunnen de publieke opinie flink beroeren. Bij de politiehervorming werd op beleidsniveau de beslissing genomen om een onderzoekscapaciteit voor dit soort dossiers op centraal niveau te behouden. Deze politieambtenaren kunnen zichtbaar neutraler en onafhankelijker optreden dan onderzoeksteams die op hetzelfde grondgebied als de verdachte(n) werkzaam zijn. Magistraten (leden van het openbaar ministerie of onderzoeksrechters) vertrouwen dan ook heel wat opdrachten toe aan CDBC. In 2010 werden 1.335 kantschriften ontvangen, wat een lichte daling inhoudt ten aanzien van het jaar 2009 (daling met 8%), jaar waarin evenwel een recordaantal van 1.452 kantschriften werd ontvangen. De politieambtenaren van de dienst stelden samen 5.317 aanvankelijke en navolgende processen-verbaal op, wat een stijging is met 17% ten aanzien van het jaar 2009. Onderstaande tabel geeft de evolutie van de laatste vier jaren weer.

CDBC - Kantschriften & processen-verbaal	2007	2008	2009	2010
Aantal ontvangen kantschriften	972	1.104	1.452	1.335
(evolutie t.a.v. het voorgaande jaar)	-16%	+14%	+32%	-8%
Aantal opgemaakte processen-verbaal	3.778	2.994	4.538	5.317
(evolutie t.a.v. het voorgaande jaar)	+22%	-21%	+52%	+17%

Niet alleen op operationeel vlak konden er puike resultaten worden neergezet. 2010 was ook een druk jaar wat de conceptuele opdrachten betrof. Zo werd de fenomeenanalyse “openbare omkoping, knevelarij en belangenvermenging” over de werkjaren 2007 tot 2009 opgesteld. Deze analyse is de eerste die volledig op de cijfers van de ANG is gebaseerd.

Het jaar 2010 is ook het jaar waarin de geïntegreerde politie het Nationaal Politieel Veiligheidsbeeld 2011 voorbereidt. Aan de centrale diensten van de Federale gerechtelijke politie wordt daarom een bijzondere inspanning inzake beeldvorming gevraagd. CDBC leverde informatie aan over volgende fenomenen voor het Nationaal Politieel VeiligheidsBeeld (NPVB):

- corruptie (openbare omkoping, private omkoping, knevelarij, belangenvermenging en verduistering door een ambtenaar),
- misdrijven inzake kansspelen en loterijen (inclusief voetbalfraude) en
- bedrog ten nadele van openbare besturen (overheidsopdrachten en subsidies op Europees en Belgisch niveau).

In het deel projecten van dit jaarverslag wordt teruggekomen op de studiedag over honderd jaar corruptiebestrijding in België, die doorging onder de noemer “persisting the way to integrity, naar een meer pro-actieve aanpak van corruptie” en op 27 oktober 2010 werd gehouden.

5.3. CDBV

5.3.1. Organisatie

De Centrale Dienst voor de Bestrijding van de Valsheden (CDBV) was samengesteld uit drie secties: de sectie valsmunterij, (deze eenheid is in de gebouwen van de Nationale Bank van België gehuisvest), de sectie valse documenten en de sectie namaak. Deze laatste eenheid zal begin 2011 bij de politie worden opgeheven en dit na de evaluatie die werd gemaakt tijdens het strategisch seminarie van de directie, gehouden op 13 en 14 december 2010. Er moest immers worden vastgesteld dat de administratie van Douane en Accijnzen 96,5% van de problematiek voor haar rekening neemt en dat een samenwerkingsakkoord tussen politie en douane nog steeds ontbrak. Het beperkt aantal personeelsleden in deze sectie, en het vertrek van één van hen naar Europol, hebben dus geleid tot de uitvoering van de genomen beslissing, beslissing die door de directeur-generaal werd goedgekeurd en die aan de betrokken partners werd meegedeeld.

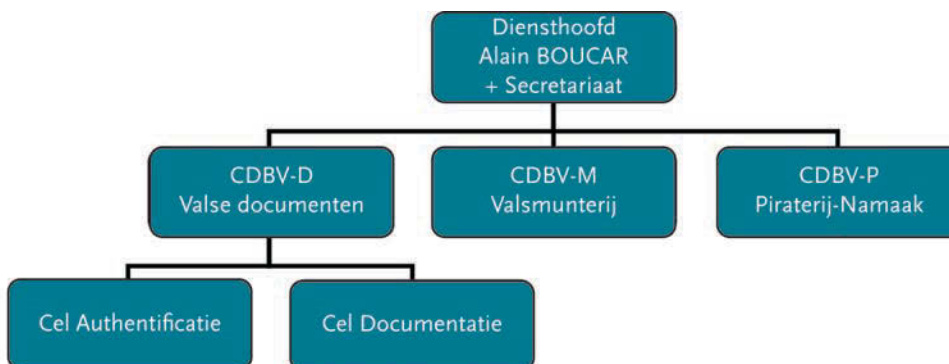

5.3.2. Activiteitsdomeinen

CDBV is een nationaal en internationaal aanspreekpunt en een steunpunt voor de bestrijding van:

- vervalsingen van identiteitsdocumenten;
- de valsmunterij;
- de namaak van goederen die een gevaar kunnen inhouden voor de volksgezondheid, alsook de schending van auteursrechten of andere vormen van piraterij (dit laatste activiteitsdomein valt weg in het jaar 2011).

CDBV vervult volgende opdrachten:

- het ondersteunen van het repressieve optreden van de federale en lokale politiediensten inzake valsheden en vervalsingen door hun kwaliteitsexpertise en technische ondersteuning te bieden;
- het beteugelen van de aanmaak en het gebruik van valse documenten;
- het helpen van de bevoegde diensten bij de verbetering van de veiligheid van documenten;
- en het bijdragen tot een efficiënte strijd tegen de valsmunterij en het bijdragen tot een groter vertrouwen van het breder publiek in de eenheidsmunt, de Euro

5.3.3. CDBV en enkele resultaten

De core-business van de sectie “valse documenten” ligt in het leveren van gespecialiseerde steun wat de authenticiteit van documenten betreft, zowel wat rijbewijzen betreft (in uitvoering van de omzendbrief OPr7) als inschrijvingen van burgers van de lidstaten van de Europese Unie in België (project Europa, in uitvoering van de omzendbrief van 31 december 1997). Met 14.358 documenten die op echtheid werden gecontroleerd, heeft de sectie “valse documenten” opnieuw een record gevestigd. Het aantal is het hoogste van de afgelopen 4 jaar en houdt tevens een stijging in van 5% ten aanzien van het jaar 2009. Onderstaande grafiek geeft deze evolutie weer.

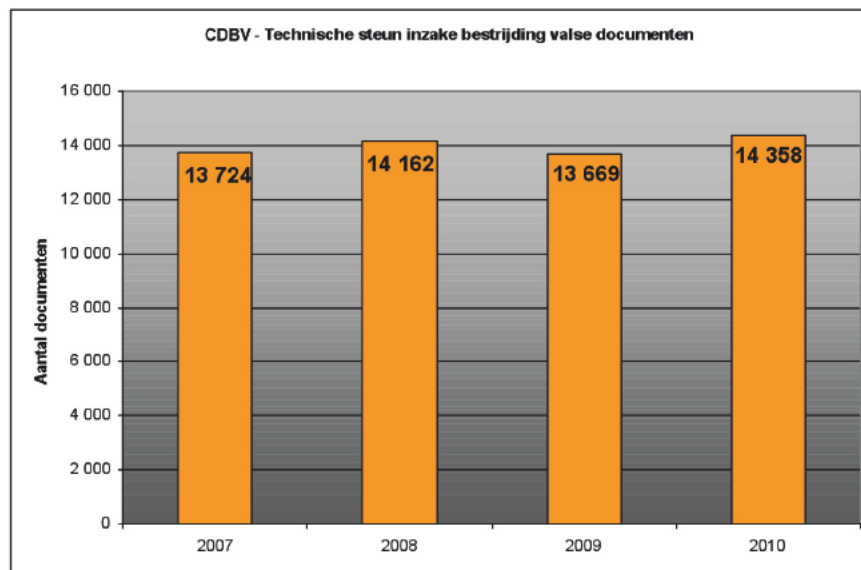

Op het conceptuele niveau houdt de sectie “valse documenten” zich voornamelijk bezig met Braingate (d.i. een databank met gegevens over geanalyseerde documenten) en technische steun aan de FOD Binnenlandse Zaken (inzake de uitgifte van documenten). De dienst verzorgt ook veel vorming aan andere overheidsdiensten.

De sectie “valsmunterij” levert voornamelijk steun. In het jaar 2010 werd 2.323 keer bijstand geleverd. Voor het jaar 2009 was er 2.009 keer technische steun, wat een stijging met 16% inhoudt.

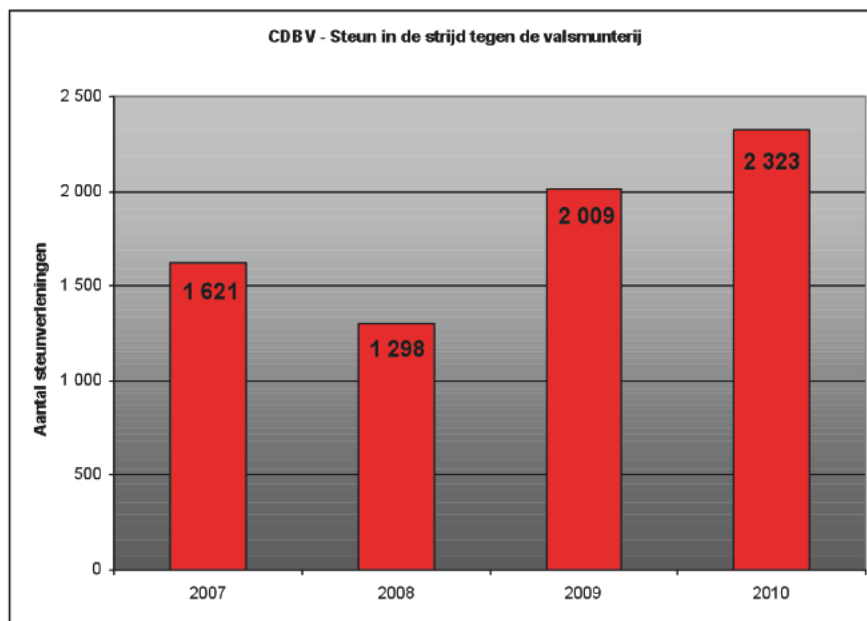

Voor het jaar 2010 is de steun van de sectie “namaak” gedaald van 1.175 in 2009 naar 1.013, wat een daling is van bijna 14%, maar waarmee de steun nog steeds gevoelig hoger ligt dan in de jaren 2007 en 2008.

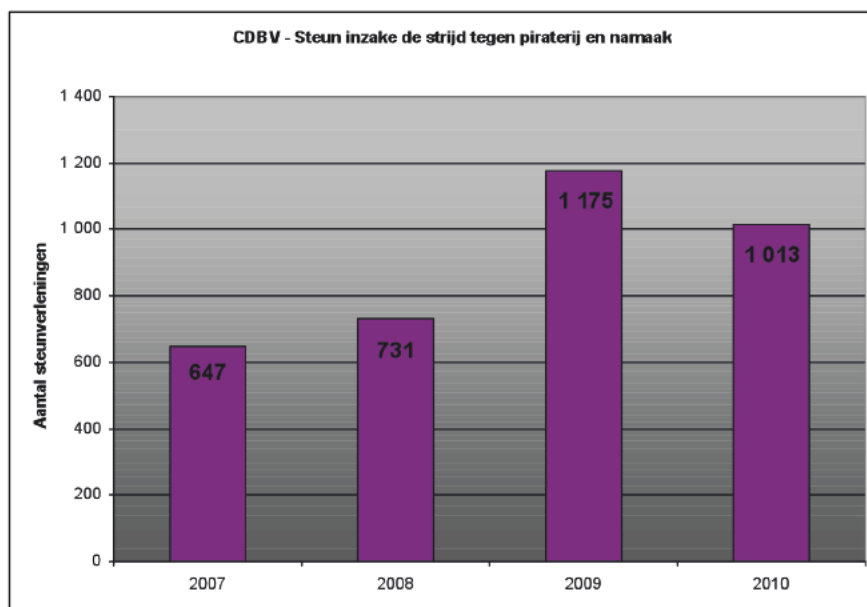

5.4. CDGEFID

5.4.1. Organisatie

Voor de uitvoering van haar opdrachten kan de Centrale Dienst voor de bestrijding van de Georganiseerde Economische en Financiële Delinquentie (CDGEFID) een beroep doen op operationele politiemensen en leden van het administratief en logistiek kader, die zijn onderverdeeld in 6 secties: de sectie witwassen/patrimonium, BTW, georganiseerde fiscale fraude (GFFO), ernstige en georganiseerde sociale fraude (GSF), het Fugitive & Asset Search Team (FAST) en tenslotte de sectie Financiële Analyse (AFA).

Voor het voeren van de onderzoeken (autonoom of in steun) worden deze medewerkers bovendien bijgestaan door 16 fiscalisten, dit zijn door de FOD Financiën ter beschikking

gestelde ambtenaren die met hun bijzondere expertise de politie bijstaan. Na een bijkomende doorgedreven opleiding bij de politie verkregen deze allen de bevoegdheid van “officier van gerechtelijke politie”, waardoor ze zelfstandig bepaalde onderzoeksdadten kunnen stellen. Deze fiscalisten mogen evenwel niet worden verward met de medewerkers van de FOD Financiën die werkzaam zijn in de ondersteuningscel BTW-fraude (en die gedetacheerd zijn vanuit de FOD Financiën). Deze laatste medewerkers beschikken trouwens niet over de bevoegdheid van officier van gerechtelijke politie, maar staan in voor de bijzondere administratieve samenwerking op fiscaal vlak (met Eurofisc) en de verspreiding van de kennis over modus operandi inzake BTW-fraude naar de rechtshandhavingdiensten (openbaar ministerie en politie) toe.

Een soortgelijk orgaan is in het leven geroepen wat de sociale fraude betreft. Ingevolge de uitvoering van het actieplan 2009-2010 voor de fraudebestrijding van staatssecretaris Devlies werd een nieuw samenwerkingsverband opgericht bestaande uit een operationele politieafdeling en een ondersteuningscel (OCS). Deze OCS is samengesteld uit sociale inspecteurs en politiepersoneel. Zij speelt een belangrijke rol door haar conceptuele en technische expertise. Dit multidisciplinair dispositief heeft als doel om met een integrale en geïntegreerde aanpak, de criminele structuren die ernstige sociale fraude vergemakkelijken of mee helpen organiseren, vroegtijdig te detecteren en te ontmantelen.

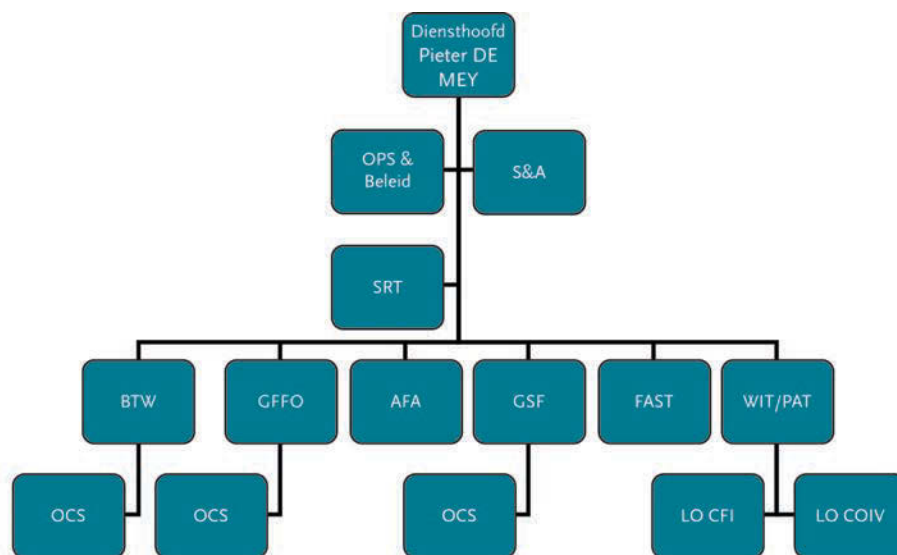

5.4.2. Activiteitsdomeinen

CDGEFID is in 1993 opgericht. In 1994 werd de dienst bij de toenmalige Algemene Politie-eundiensd (APSD) ondergebracht, om in 1998 de gerechtelijke politie bij de parketten te vervoegen, waarbij vooreerst de opdrachten in een koninklijk besluit werden vastgelegd. Sinds de politieherforming maakt de dienst deel uit van de directie DJF. Kenmerkend in de geschiedenis van de dienst is de gestage groei van het personeelsbestand. De dienst beschikt over een groot aantal onderzoekers, welke de operationele werking van de dienst verzekeren. Ze voeren gespecialiseerde autonome onderzoeken of leveren steun aan andere eenheden van de geïntegreerde politie en dit voor de fenomenen van het witwassen van gelden, de BTW-fraude, de inkomstenbelastingfraude, en sinds 2010 is ook de ernstige en georganiseerde sociale fraude aan deze lijst toegevoegd (hierover meer in het onderdelen projecten en fenomenen van dit jaarverslag).

De dienst wordt ook gevraagd om te coördineren bij internationale rogatoire opdrachten, waarbij geen FGP kan worden aangewezen of waarbij de samenwerking van meerdere FGP's op elkaar dient te worden afgestemd. Binnen deze optiek is ook de voeding van de Analytical Work Files (AWF) van Europol (zoals onder andere AWF Sustrans inzake witwassen en de AWF MTIC inzake BTW-fraude) een belangrijke opdracht met supranationale dimensie.

Naast de voornoemde operationele opdracht gaat veel aandacht uit naar de conceptuele opdrachten (zoals beeldvorming, uitwerken van strategieën, onderhouden van netwerken).

Binnen CDGEFID wordt traditiegetrouw veel aandacht geschonken aan het voordeelontnemend rechercheren, wat zich heeft vertaald in partnerschappen met de Cel voor Financiële Informatieverwerking (CFI), waar verbindingsofficieren van de dienst zijn tewerkgesteld. In het bijzonder werd een procedure uitgewerkt om snel tussen te komen wanneer het witwassen van gelden nog plaatsgrijpt. In dergelijke situatie zal men via de zogenaamde “redsop”-procedure de bewuste gelden snel in beslag nemen om te vermijden dat ze in het financiële systeem verdwijnen. Wie spreekt over inbeslagname van tegoeden spreekt ook over het waardevast beheer van goederen in afwachting van een uitspraak ten gronde voor de rechtbank. Dergelijk waardevast beheer wordt gevoerd door het Centraal Orgaan voor Inbeslagname en Verbeurdverklaring (COIV), een andere partner waar de directie DJF twee verbindingsofficieren heeft. En om de cirkel rond te maken, is er tevens een bijzondere samenwerking met Nederland en Frankrijk omdat de daders van witwasmisdrijven (naast de Belgische onderdanen) voornamelijk personen met de Nederlandse of Franse nationaliteit zijn.

Nieuw sinds 2010 is tevens dat het “FAST”, welke voortvluchtigen opspoor, binnen CDGEFID is ondergebracht, waarover verder meer in dit jaarverslag (in het deel projecten).

5.4.3. CDGEFID en enkele resultaten

Een groot deel van het personeel van CDGEFID wordt met operationele onderzoeksopdrachten belast. Het is dan ook passend hierover verantwoording af te leggen met een aantal kerncijfers. Zo is het aantal ontvangen kantschriften met 48% toegenomen tot 571 voor het jaar 2010. Het aantal opgestelde (aanvankelijke en navolgende processen-verbaal) is evenwel gedaald met 13% tot 1.898 in het jaar 2010.

De inbeslagname van vermogensvoordelen is voor de sectie witwassen/patrimonium belangrijk. Wat de versnelde tussenkomst van politie en openbaar ministerie op de door de CFI gedetecteerde bedragen betreft (dit heet de redsop-procedure), is het aantal dossiers van tussenkomst voor het jaar 2010 gestegen tot 110 (een stijging van bijna 15% ten aanzien van 2009). Het is meteen het hoogste aantal dossiers van de afgelopen 4 jaar, wat uit onderstaande grafiek blijkt.

CDGEFID - Kantschriften & processen-verbaal				
	2007	2008	2009	2010
Aantal ontvangen kantschriften	693	466	385	571
(evolutie t.a.v. het voorgaande jaar)	+36%	-33%	-17%	+48%
Aantal opgemaakte processen-verbaal	2.037	1.612	2.182	1.898
(evolutie t.a.v. het voorgaande jaar)	-2%	-21%	+35%	-13%

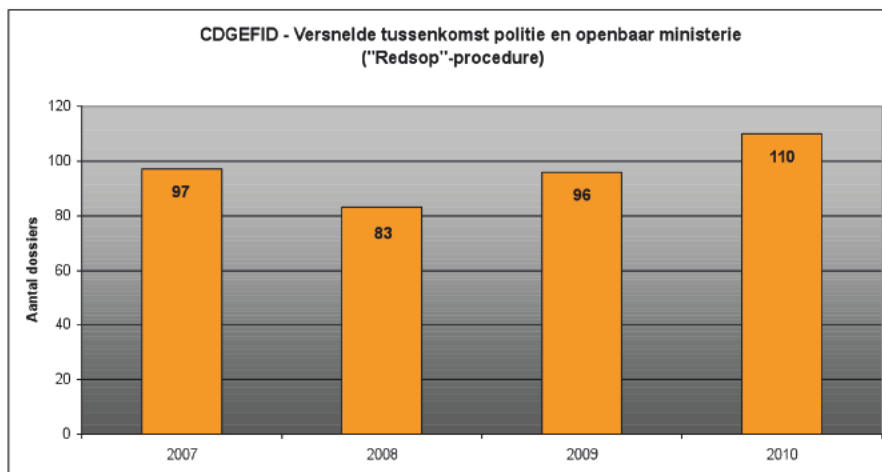

Aan deze 110 dossiers was een totaalbedrag van 42,14 miljoen Euro verbonden, tegenover 25,81 miljoen voor het jaar 2009, wat een stijging betekent van 16,33 miljoen Euro. Ook het effectief in beslag genomen bedrag steeg gevoelig. In één dossier konden de rechtshandhavingdiensten, naast de gelden die in de REDSOP-doormelding voorkwamen, ook nog andere sommen identificeren en in beslag nemen.

In 2010 konden 263 eigen dossiers van de sectie FAST van de Federale gerechtelijke politie met goed gevolg worden afgesloten. 90 arrestaties vonden in België plaats. Van de in het buitenland gelocaliseerde voortvluchtigen werden er bijvoorbeeld 35 in Frankrijk aangehouden, 28 in Nederland en 26 in Spanje. Onderstaande grafiek geeft hiervan een overzicht. Bovendien verrichtte FAST 20 aanhoudingen in België van voortvluchtigen die door een ander Europees land werden gezocht.

Land van arrestatie	Aantal	Percentage
België	90	34,22%
Frankrijk	35	13,31%
Nederland	28	10,65%
Spanje	26	9,89%
Roemenië	14	5,32%
Duitsland	12	4,56%
Griekenland	8	3,04%
Italië	7	2,66%
Groot-Brittannië	6	2,28%
Oostenrijk	3	1,14%
Hongarije	3	1,14%
Slovenië	3	1,14%
Zwitserland	3	1,14%
Andere	25	9,50%
TOTAAL	263	100,00%

5.5. FCCU

5.5.1. Organisatie

De politiediensten gespecialiseerd in het forensische onderzoek van informatica- en telecommunicatiesystemen enerzijds, en de strijd tegen cybercrime anderzijds, zijn uitgebouwd op twee niveaus:

- de Regionale Computer Crime Units (RCCU's) binnen de gedeconcentreerde gerechtelijke politie (FGP's) en
- de Federal Computer Crime Unit (FCCU) op nationaal niveau binnen de directie DJF.

FCCU zelf is onderverdeeld in drie secties:

- de sectie internetopsporingen;
- de sectie operaties;
- de sectie intelligence en e-payment.



5.5.2. Activiteitsdomeinen

FCCU pakt, samen met de RCCU's, informaticacriminaliteit aan met als doel om ook in de cyberwereld de burgers te beschermen tegen alle vormen van "traditionele" en "nieuwe" criminaliteit. FCCU fungeert als nationaal en internationaal aanspreekpunt, zowel strategisch als operationeel. Zo werkt FCCU samen met de partners van BelNIS (Belgian Network Information Security) om te komen tot een nationale strategie voor de beveiliging van informatiesystemen, in het bijzonder die van de overheid, en kritieke infrastructuren.

FCCU levert gespecialiseerde steun aan centrale opsporingsdiensten zoals de diensten CDBC en CDGEFID, de AIG, het Comité P of aan de RCCU's en dit in het kader van het onderzoek van ICT-systemen bij traditionele vormen van criminaliteit (voornamelijk voor de forensische analyse van ICT-systemen). Ook krijgen de RCCU's steun bij de behandeling van de dossiers informaticacriminaliteit en telecommunicatiefraude. Dit heeft in 2010 geleid tot de opening van 100 dossiers in bijstand, waarin verschillende taken werden uitgevoerd. FCCU heeft 240 gegevensdragers gekopieerd /geanalyseerd voor een totaal van 31,39 Terabyte (of 31.390.000 Gigabyte). Door de technologische evolutie worden bij particulieren steeds vaker, en bovendien in grote hoeveelheden, harde schijven gevonden met een grote capaciteit. Dit heeft tot gevolg dat de hoeveelheid te onderzoeken gegevens bij gerechtelijke onderzoeken ook steeds meer toeneemt.

Rekening houdend met deze evolutie, ziet FCCU zich verplicht om onze werkmethode met betrekking tot de verwerking van deze gegevens aan de realiteit aan te passen. Sinds enkele jaren heeft FCCU dus een werkmethode aangenomen met een grotere inbreng van de vragende eenheden. Deze bestaat erin om aan de onderzoekers gestructureerde gegevens per dossier te verstrekken die in een index zijn opgenomen en die hen toelaten om zelf opzoeken te verrichten. Met dit voor ogen werd het programma "Forensic Robust Investigation Toolkit" (Frit) ontwikkeld om de gegevens op een gelijktijdige en geautomatiseerde wijze op te vragen in functie van de behoeften van de onderzoekers. Dankzij dit programma wordt kostbare tijd gewonnen, zowel voor de leden van FCCU als voor de traditionele onderzoekers die hun opzoeken kunnen verrichten op kortere tijd en met een beter globaal zicht op alle gegevens die in hun dossier zijn opgenomen.

Er wordt tevens onderzoek en ontwikkeling (R&D) verricht inzake nieuwe ICT-systemen, forensische onderzoeksprogramma's en nieuwe platformen op internet zoals sociale netwerksites, chatplatformen, netwerken voor bestandsuitwisseling, enz.

Meer en meer klassieke vormen van criminaliteit worden ook op internet teruggevonden. In dit verband beheert FCCU in samenwerking met de FOD Economie, het Belgisch overheidsmeldpunt voor internetgerelateerde criminaliteit eCops, waar internauten op het internet waargenomen misdrijven kunnen melden.

FCCU is eveneens het referentiepunt wat de identificatie van internetgebruikers bij internationale operatoren betreft zoals o.a. Microsoft en Google. In dit verband worden samenwerkingsverbanden opgezet met nationale en internationale partners.

De verworven kennis wordt door FCCU verspreid tijdens talrijke informatiesessies die georganiseerd worden in algemene of specifieke politieopleidingen, hogescholen, universiteiten, bedrijfsverenigingen, maar ook voor een groter publiek. Deze sessies hebben als doel op een proactieve manier tips te geven ter voorkoming van misdrijven die behoren tot de fenomenen waarvoor FCCU verantwoordelijk is.

Wat intelligence en informatiehuishouding betreft, zorgt FCCU voor de beeldvorming van de fenomenen informaticacriminaliteit, internetfraude en betaalkaartfraude. Specifiek naar internetfraude toe wordt getracht om de nationale en internationale aanpak van internetfraude in kaart te brengen. Voor betaalkaartfraude is vooral skimming de belangrijkste problematiek.

5.5.3. FCCU en enkele resultaten

De ontwikkeling van het “Internet Information and Investigation System” (I3S) – een databank waarin data die verband houden met de activiteitsdomeinen van de RCCU’s en FCCU kunnen worden gecodeerd – werd in 2010 afgerond en in testfase opgestart. Dit systeem kan, zowel door de FGP’s als door andere diensten zoals bvb. DJP/Mensenhandel, gebruikt worden om internetgebonden onderzoeken te voeren, te documenteren, relevante informatie uit te wisselen, alsook om linken te detecteren tussen verschillende dossiers.

In het jaar 2010 heeft FCCU als referentiepunt voor de identificatie van internetgebruikers 1.596 vorderingen ontvangen tot identificatie van internetgebruikers, meerbepaald gebruikers van e-mailadressen, IP-adressen en pseudoniemen (extractiedatum maart 2011). Opnieuw is het aantal vorderingen licht gedaald (met 8%), wat te wijten is aan het feit dat er minder aanvragen zijn in het kader van grootschalige, internationale dossiers. Microsoft MSN blijft de koploper wat het aantal uitgevoerde vorderingen betreft. FCCU is immers het nationale aanspreekpunt voor deze ISP (Internet Service Provider). De dienst is ook nationaal aanspreekpunt voor identificaties van gebruikers van Google en sinds 2010 ook van eBay en Facebook. Onderstaande grafiek toont de evoluties:

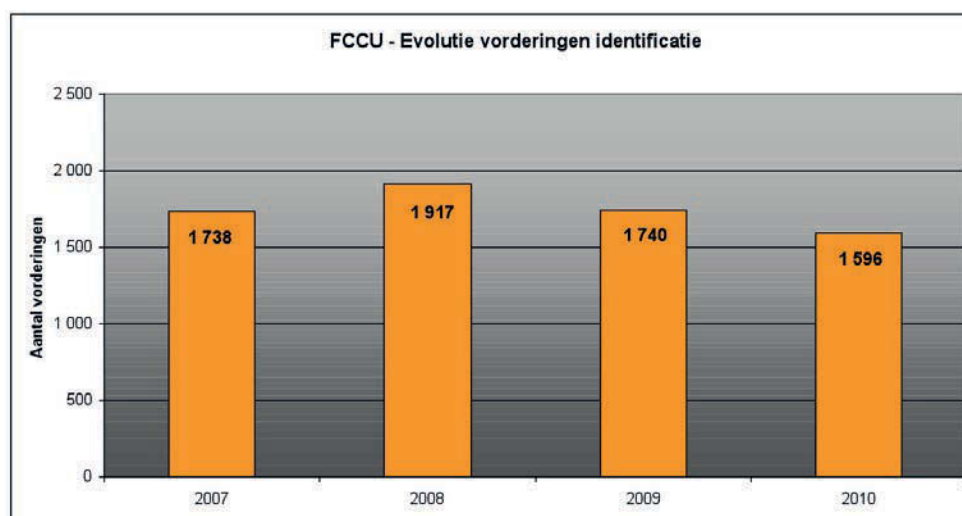

Via www.ecops.be kunnen inbreuken, door de surfer vastgesteld op het internet, aan de overheid worden gemeld. De meldingen van inbreuken op economische wetgeving worden rechtstreeks toegezonden aan de FOD Economie. Sinds augustus 2009 worden de meldingen betreffende kinderpornografie en zeden, ook deze die zijn binnengekomen via ChildFocus, rechtstreeks bezorgd aan de centrale dienst DJP/Mensenhandel van de Directie criminaliteit tegen personen van de Federale politie. Onderstaande tabel geeft het overzicht van de ontvangen meldingen en de dienst aan wie ze werden toebedeeld.

FCCU - eCops: aantal meldingen en dispatching	2008	2009	2010
Totaal aantal meldingen te verwerken door FOD Economie	1.928	1.715	1.582
Aantal meldingen te verwerken door DJP/mensenhandel		2.939	3.078
Aantal meldingen te verwerken door FCCU		11.753	13.751
Aantal meldingen te verwerken door de Federale politie	12.534	14.692	16.829
Totaal aantal via webmelding op eCops	14.462	16.407	18.411

De meldingen, die door FCCU worden behandeld, bevatten niet noodzakelijk relevante informatie over een misdrijf. Uit onderstaande tabel blijkt evenwel dat een groot deel toch relevante informatie bevat over een misdrijf, ofwel dat zelfs een misdrijf kan worden vastgesteld. De meldingen ontvangen via eCops kunnen evenwel juridisch niet gelden als klacht van een slachtoffer, waardoor het slachtoffer in deze gevallen alsnog naar de lokale politie moet worden verwezen voor het acteren van de klacht. In het overgrote deel van de gevallen heeft de ontvangen informatie betrekking op internetoplichting.

FCCU - eCops: Informatie met betrekking tot misdrijven	2008	2009	2010
ICT-crime	616	554	839
Internetoplichting	6.741	8.082	7.669
Andere	1.596	1.255	1.979
Meldingen verwerkt door FCCU met relevante informatie inzake misdrijven	8.953	9.891	10.487
Percentage ten aanzien van het aantal verwerkte meldingen	71%	84%	76%

5.6. FUSE

5.6.1. Organisatie

De Federal Unit Against Swindling and for Economic and financial documentation (FUSE) is uitgebouwd rond een sectie EcoFin-documentatie, die dus instaat voor de voornoemde verwerking van de informatiestroom, en een sectie “oplichtingen zonder internet” welke voornamelijk informatie aanlevert met betrekking tot internationale rogatoire opdrachten inzake oplichtingen, alsook enkele conceptuele opdrachten uitvoert, naast de eventuele coördinatie van onderzoeken.

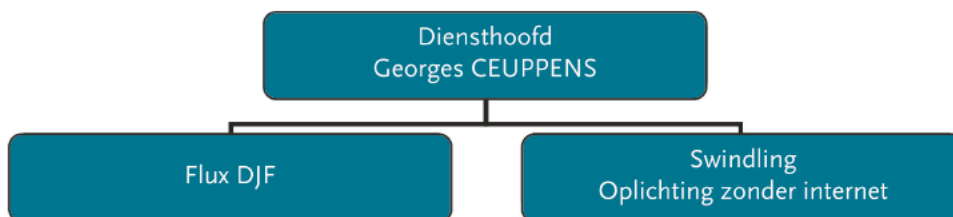

5.6.2. Activiteitsdomein

De zoektocht naar meer efficiëntie in het documentatiebeheer is voornamelijk gericht op de vergaring, het beheer en de transmissie van informatie vervat in de gehanteerde politiedocumentatie en dit voor alle fenomenen van de directie DJF. Sinds 2006 heeft zich een omwenteling voorgedaan die in verschillende stappen is verlopen. Wat een pure registratie van politiedocumenten was, werd omgevormd tot een actief beheer van de inlichtingen die erin zijn vervat.

Dit beheer gebeurt als volgt: het geheel van de aan FUSE doorgestuurde documenten (in politiekringen beter gekend als de informatiestroom in het raam van de MFO 3, fiche B-42) wordt

momenteel behandeld door een systeem STS REPORT dat niet alleen opzoeken toelaat maar ook een visualisatie mogelijk maakt van de ingescande of elektronisch opgeslagen documenten (Word, PDF, Excel...), dit dankzij een Optical Character Recognize (OCR) software.

Deze toepassing leidt tot:

- Een transversaliteit in het beheer van de informatie van de directie DJF en laat een simultane consultatie toe; op deze manier werden in 2010 meer dan 38.000 documenten verwerkt.
- Een rationalisatie in de transmissie van documenten naar de fenomeenbeheerders toe.

FUSE is tevens het centrale contactpunt voor de uitwisseling van alle internationale berichten van de directie DJF. Het beheer van de internationale documenten laat een snelle samenwerking van onze centrale directie toe in het raam van Europese wederzijdse rechtshulp en de internationale politiesamenwerking, waarbij zorg wordt gedragen voor de transmissie van de inlichtingen op nationaal vlak.

Op nationaal vlak beheert FUSE de transmissie van gerechtelijke vorderingen gericht aan financiële organismen wanneer de instelling niet gekend is. Er wordt momenteel onderzocht of een rechtstreekse transmissie van deze vorderingen door de rechercheur via de politicomputer kan worden geautomatiseerd.

FUSE beheert ook het fenomeen oplichting op het centrale niveau toegespitst op verschillende aspecten:

- De opsporing van de nieuwe modus operandi die vervolgens op nationaal vlak worden bekend gemaakt (dit zowel binnen de politie als naar het publiek toe via de media in samenwerking met externe privé en publieke partners);
- De nationale en internationale politiesteun en -samenwerking;
- De preventie via waarschuwingen en raadgevingen aan potentiële slachtoffers;
- Het signaleren van leemten in de wetgeving en het formuleren van aanbevelingen dienstig voor de wijziging van deze wetgeving.

5.6.3. FUSE en enkele resultaten

De ministeriële omzendbrief inzake de federale opdrachten (MFO-3) verplicht de politiediensten (lokale politie en arrondissementele directies) om via hun Arrondissementeel informatiekruispunt (AIK) informatie door te sturen aan de directie DJF indien deze betrekking heeft op EcoFin-fenomenen die in de fiche B-42 zijn opgesomd (waaronder witwassen, corruptie, oplichtingen,...). Sinds 2008 bleek deze informatiestroom op kruissnelheid te komen, met een piek van 6.521 documenten in 2009. In 2010 daalt dit cijfer tot 4.217 (een daling met liefst 35%). Een nieuwe bewustmakingscampagne dringt zich dan ook op.

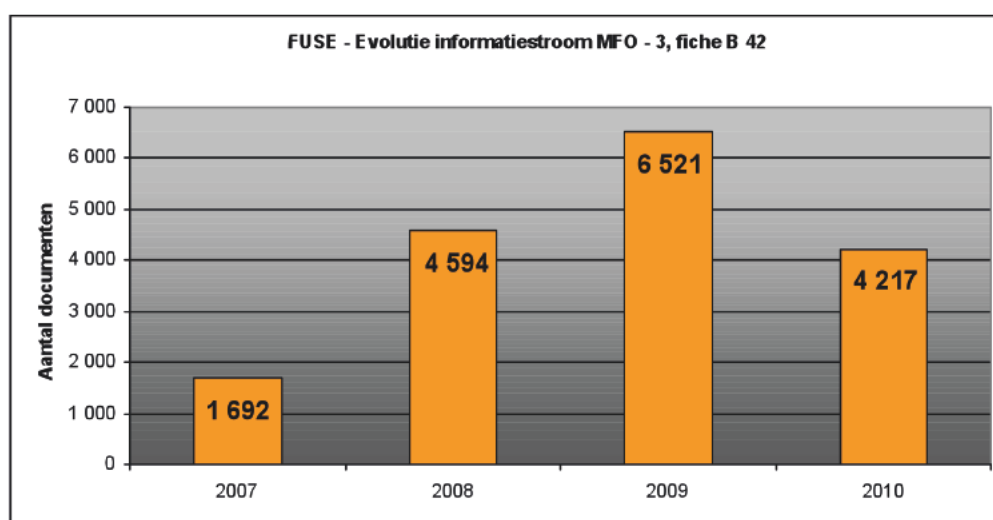

FUSE is tevens het kruispunt voor alle documenten die betrekking hebben op de internationale politiesamenwerking in EcoFin-domeinen. De evolutie toont aan dat hier het laagste niveau sinds 4 jaar werd bereikt met 3.940 documenten in 2010 (of een daling met 19% ten aanzien van 2009).

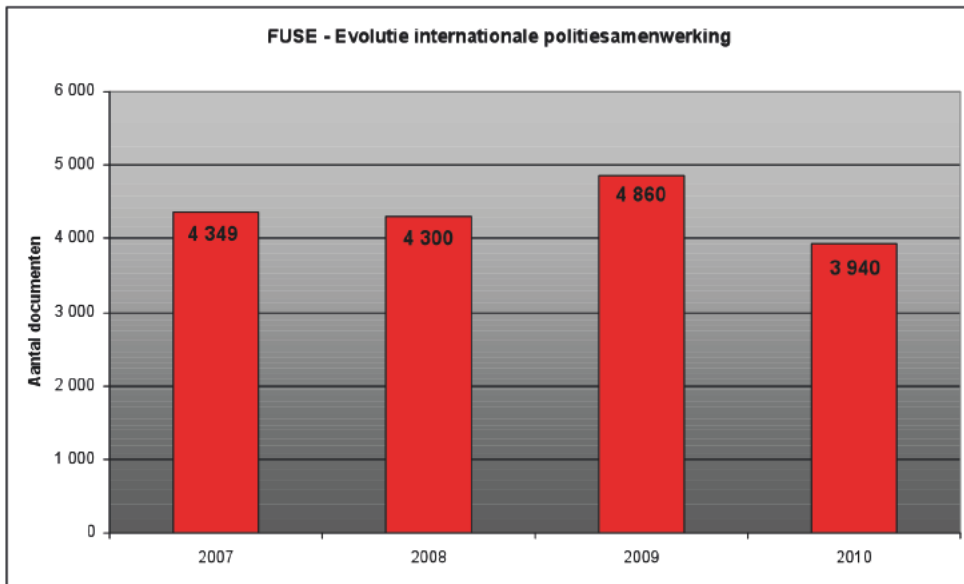

Bij opsporingsonderzoeken of gerechtelijke onderzoeken moeten vaak bankrekeningen van verdachten worden geïdentificeerd (met het oog op het bekomen van historiek). In het jaar 2010 waren er 1.459 bankvorderingen gericht aan de geïntegreerde politie, die door FUSE (die hier een centraliserende rol vervult) aan de bankinstellingen werden doorgestuurd, wat een daling van 14% betekent. In bepaalde gevallen wordt de bankrekening geblokkeerd en worden de sommen in beslag genomen. Dit gebeurde in 102 gevallen, waarmee 2010 een kentering betekent aangezien dit aantal sinds 2007 tot 2009 was gedaald. Navolgende grafiek geeft het overzicht.

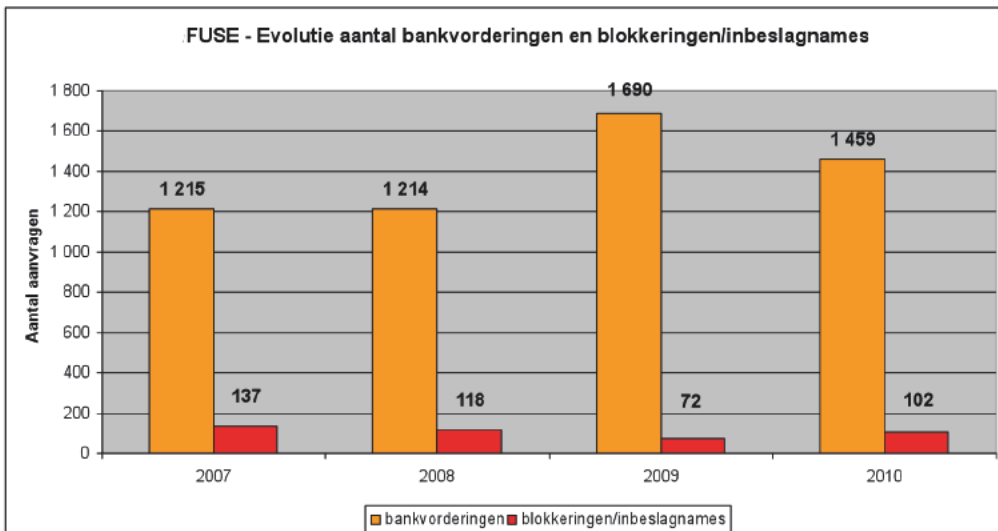

5.7. P&O

5.7.1. Organisatie

De dienst personeel & organisatie (P&O) is de recentste dienst van de directie DJF. Hij werd pas in 2009 opgericht, toen na het uitvoeren van een EFQM-oefening bleek dat er behoefte was aan een dergelijke dienst.

Eind 2010 bestond P&O uit een diensthoofd (die sinds eind 2009 bijkomend de taken van adjunct-directeur vervult), 2 operationele- en 23 CALogleden (waarvan 6 afgedeeld van DSL en 3 van DST). Deze personeelsleden zijn tewerkgesteld in verschillende secties:

- HRM: zorgt voor het personeelsbeheer voor de gehele directie
- Support: zorgt voor het logistieke beheer en het beheer van het gebouw; de verantwoordelijke van deze sectie houdt zich ook bezig met het aspect communicatie.
- Informatica: zorgt voor de informaticahuishouding van de directie DJF
- Vertaling: verzorgt de vertalingen voor de gehele directie.

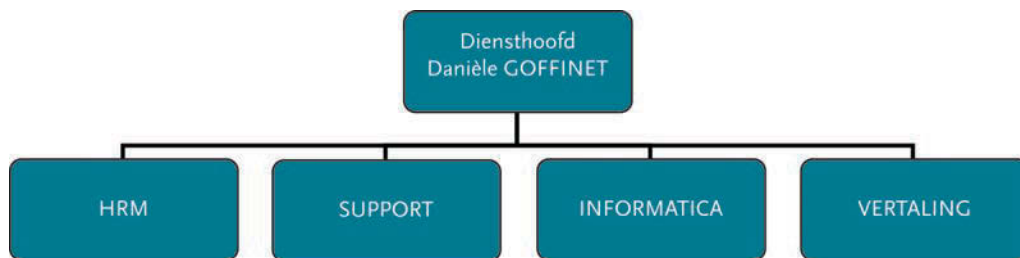

5.7.2. Activiteitsdomein

P&O centraliseert voor de gehele directie de taken betreffende het personeelsbeheer, het facility management, de opvolging van de informatica-infrastructuur, de communicatie en de vertalingen. Deze dienst beheert ook het "Atrium"-gebouw voor de directies DJF en DJT.

5.7.3. P&O en enkele resultaten

De resultaten van P&O zijn minder in cijfers en grafieken te vatten, daar de dienst voornamelijk een ondersteunende rol vervult, dit was onder meer het geval wat de organisatie van het colloquium "persisting the way to integrity, naar een meer pro-actieve aanpak van corruptie" betreft, dat op 27 oktober 2010 werd gehouden.

De teambuilding van de directie DJF werd eveneens geheel door P&O georganiseerd. Op 14 september 2010 doorkruisten verschillende groepen van de directie de Brusselse binnenstad. Na de wandeltocht kon elkeen genieten van een reuze paëlla, bereid door een medewerker van CDGEFID. In de namiddag werd het Europees parlement bezocht.

6. OPVOLGING NATIONAAL VEILIGHEIDSPAN

Het Nationaal Veiligheidsplan (NVP) 2008-2011 voorziet twee prioritaire fenomenen voor de directie DJF: enerzijds de strijd tegen de ernstige economisch-financiële criminaliteit (het witwassen, de fraude¹ en de corruptie) en anderzijds de strijd tegen de ernstige informaticacriminaliteit.

In de prioritaire fenomenen dient de directie DJF de strategische analyses (fenomeenanalyses) te actualiseren. In het jaar 2010 werd een fenomeenanalyse corruptie (werkjaren 2007-2009), een fenomeenanalyse inkomstenbelastingen (werkjaren 2007-2009) en een fenomeenanalyse georganiseerde BTW-fraude (werkjaren 2007-2009) gerealiseerd. Omwille van personeelscapaciteit waren er geen fenomeenanalyses inzake ernstige informaticacriminaliteit. Bovendien werd in het jaar 2010 een aanvang gemaakt met de voorbereiding van het opstellen van het Nationaal Politieel VeiligheidsBeeld (NPVB), waar de directie DJF input geeft voor 14 verschillende fenomenen. Voor elk van deze fenomenen werd de kwetsbaarheid (van de omgeving of slachtoffers), de dreiging van de daders en de impact berekend of ingeschat. De gegevens werden bezorgd aan de directie van de operationele politieel informatie (CGO), meer bepaald de dienst beleidsondersteuning –strategische analyse (CGOP/A) die instaat voor de centralisatie en verdere verwerking.

In het jaar 2009 werden reeds analyses gemaakt over ICT als middel in de (prioritaire) fenomenen. Het hoeft geen betoog dat elektronische geldoverschrijvingen, de groei van de opslagcapaciteit van PC's en andere houders (smartphone,...), de nauwkeurigheid van scanners en printers een impact heeft op vele EcoFin fenomenen, net zoals het internet vaak een veilige haven is voor daders die oplichtingen plegen. De link tussen ICT en informaticacriminaliteit is overduidelijk, maar de mogelijke impact van botnets en command & control-centers op onze kritische infrastructuur wordt desondanks zwaar onderschat.

Op het vlak van het integraal (op alle facetten) en geïntegreerd (met alle partners) aanpakken van veiligheidsfenomenen staat de directie DJF sterk. Inzake georganiseerde BTW-fraude is er de gemengde ondersteuningscel BTW-fraude; inzake valsmunterij wordt nauw samengewerkt met de Nationale Bank van België; inzake informaticacriminaliteit wordt steun en input aan de conceptuele netwerken (o.a. BelNIS) geleverd; inzake witwassen werd opleiding aan de administratie van douane en accijnzen (wat de aanpak van cash-koeriers betreft) verzorgd, inzake witwassen wordt de werking van de Cel voor Financiële Informatieverwerking (CFI) ondersteund en inzake het in beslag nemen van illegale vermogensvoordelen is er nauwe samenwerking met het COIV,...

Wat de informatiestroom naar de Algemene nationale gegevensbank (ANG) betreft, lijkt er voor de prioritaire fenomenen nog heel wat werk aan de winkel. Vele processen-verbaal, opgesteld door de lokale politiediensten en de FGP's, beantwoorden nog steeds niet aan de vattingsrichtlijnen in de vattingsfiches. Maar ook binnen de directie DJF werden er op het strategische seminarie van het jaar 2010 enkele pijnpunten inzake de informatiedoorstroming en huis-houding blootgelegd. Daarom werden een aantal verbeterpunten geformuleerd. Voor elk van deze domeinen werd een fiche opgesteld en een projectgroep aangeduid, welke rechtstreeks dient te rapporteren aan de directieraad DJF. Het uitschrijven van het dienstenaanbod van de directie DJF is hier een voorbeeld van. Dit dienstenaanbod heeft tot doel duidelijk te maken aan de partners waarvoor de directie DJF staat en wanneer er een beroep op kan worden gedaan.

In het programmadossier werden er inzake conceptie ook nog enkele andere, zeer fenomeen-specifieke operationele doelstellingen, vooropgesteld. Te vermelden voor het jaar 2010 is het

¹ Onder fraude wordt verstaan: de inkomstenbelastingsfraude, de (georganiseerde) BTW-fraude en de identiteitsfraude.

feit dat de directie DJF door de staatsecretaris voor de Coördinatie van de fraudebestrijding als expert werd uitgenodigd in de expertenwerkgroep die de aanbevelingen voor de toepassing van het UNA-VIA-principe op het vlak van de fiscale fraudebestrijding formuleerden. Ook heeft de directie via FCCU een belangrijke bijdrage geleverd om een wettelijke regeling inzake dataretentie uit te werken.

Wat de steunverlening betreft werd, gelet op de plannen om Justitie te hervormen (waaronder de plannen om de 27 arrondissementen tot 16 te herleiden), het project om de uitbouw van gelijkwaardige dienstverlening met het afsluiten van een service level agreement (SLA) tussen FGP's voor BTW-fraude voorlopig in de koelkast gestopt. Er werd in 2010 geen bevraging georganiseerd over de behoeften van de lokale en Federale politie over de steunverlening die ze wensen in de prioritaire fenomenen. De voeding van de intranetsite die in 2008 samen met Algemene Directie Bestuurlijke politie, directie van de operaties en van de bestuurlijke informatie, dienst immigratie (DGA/DAO-Immi) werd ontwikkeld, blijkt nog steeds een succes. De site werd 150.000 keer geconsulteerd, waarvan 90.000 consultaties op dat deel van de site dat door CDBV wordt beheerd.

Een belangrijk deel van de steunverlening betreft de opleiding. Zo werden er 134 CCU-rechercheurs gevormd op het vlak van "internet investigations". In 2010 werden de vernieuwde EcoFin-opleidingen, die in 2009 werden aangepast, voor het eerst gedoceerd. Dergelijke updates moeten, gelet op snel evoluerende wetgeving, zeker voor de fiscale domeinen (inkomstenbelastingen en BTW), regelmatig gebeuren. De opleidingen over corruptie zijn minder onderhevig aan wijzigingen, alhoewel ook de wetgeving inzake openbare aanbestedingen is gewijzigd in 2010, wat een verfijning van de opleiding noodzaakte.

De directie DJF staat ook in voor de coördinatie van onderzoeken en operaties die meerdere arrondissementen betreffen of voor de internationale coördinatie (bijvoorbeeld een rechtshulpverzoek dat tegelijk in meerdere landen dient te worden uitgevoerd). Het Joint Investigation Team (JIT) inzake corruptie, dat op basis van het Europees reglementair instrumentarium met Frankrijk kon worden uitgebouwd, is een uitstekend voorbeeld van een dergelijke operationele coördinatie, en betreft het allereerste internationaal onderzoeksteam in deze materie.

Verder wordt er informatie gegeven aan verschillende beleidsniveaus (waaronder het staatsecretariaat voor de Coördinatie van de fraudebestrijding, de expertisenetwerken "corruptie" en "ecofinisc" bij het College van procureurs-generaal,...). Daarnaast werden er vergaderingen van fenomeenspecifieke netwerken gehouden, waaronder de vergadering op 17 juni 2010 te Oudenaarde en de vergadering op 21 juni 2010 te Marche-En-Famenne (inzake witwassen, BTW-fraude en inkomstenbelastingsfraude); daarnaast op 27 oktober 2010 te Brussel inzake corruptie (ter gelegenheid van de honderdste verjaardag van het Hoog Comité van Toezicht) en eveneens te Brussel met de RCCU's (in het Atriumgebouw). Naast de netwerken wordt heel wat informatie verspreid via het infomagazine Atrium-news met artikels over o.a.:

- Voeding ANG op het vlak van het fenomeen witwassen;
- Leidraad internetfraude;
- (Aanpak van de ernstige en) georganiseerde sociale fraude;
- De wet betreffende marktpraktijken en consumentenbescherming;
- Kansspelen;
- Nigeriaanse oplichting;
- De figuur van de bewindvoerder;
- (Benchmarking met Nederland) de zelfstudiebundel financieel-economische criminaliteit.

Op het vlak van de beheerscontrole werd voornamelijk aandacht besteed aan de kwaliteit van de vatting. Om de vattingskwaliteit te verhogen werd in 2010 meegewerkt aan het project van de FGP te Dendermonde inzake fraude. FCCU heeft ook een bijzondere rol inzake rapportering over het gebruik van de technieken zoals geregeld door de artikelen 90ter tot en met 90novies van het Wetboek Strafvordering.

Tot slot hoeft het geen betoog dat de diensten CDBC, CDGEFID en FCCU operationele onderzoeken hebben gevoerd (autonoom of in steun van een lokale recherche of FGP).

7. COÖRDINATIE VAN DE FRAUDEBESTRIJDING IN BELGIË

Fraudebestrijding in België is niet enkel een taak van de tandem politie-openbaar ministerie. Er zijn diverse andere rechtshandhavingdiensten werkzaam in het domein van de fraudebestrijding. De inspanningen van deze diensten zijn des te vruchtbaarder naarmate er meer wordt samengewerkt. Hier ligt een belangrijke taak weggelegd voor de staatssecretaris voor de Coördinatie van de fraudebestrijding, de heer Carl Devlies. Door deze staatssecretaris, toegevoegd aan de Eerste minister, werd een College opgericht, met name het College voor de strijd tegen de fiscale en sociale fraude, waarin de directeur DJF voor de Federale politie zetelt.

Het actieplan 2009-2010 van het College voor de strijd tegen de fiscale en sociale fraude, bevat naast een deel informatie-uitwisseling (met o.a. aandacht voor datamatching) een deel over integrale en gecoördineerde aanpak. Dit valt uiteen in 4 hoofdstukken. In het eerste, wat de preventie en detectie van fraude betreft, is er een project “betere afstemming en samenwerking tussen private forensische auditoren en publieke fraudebestrijders in het bijzonder met betrekking tot de horizontale fraude”, waarvoor de directeur DJF als projectmanager optreedt. Betreffende efficiënte controle en fraudebestrijding werd het project checkdoc bis voorgesteld. Het is een uitbreiding van het toepassingsgebied. Via checkdoc, dat een online controlesysteem is voor de geldigheid van de gebruikte identiteitsdocumenten, kan een handelaar, vooraleer een transactie aan te gaan, controleren of het voorgelegde ID-document niet bekend staat als zijnde verloren, gestolen, verlopen of ongeldig. Bij gebrek aan financiële middelen op de begroting blijft checkdoc bis voorlopig nog dode letter. In het derde hoofdstuk (vervolgingsbeleid en afdoende bestraffing), is een onderzoek voorzien naar de politiecapaciteit in financiële zaken, om indien noodzakelijk deze capaciteit te verhogen. Tot slot handelt het vierde hoofdstuk van het voornoemde actieplan over de internationale aanpak.

8. INTERNATIONALE PROJECTEN



8.1. ENFAST

In februari 2006 werd in de kantoren van Interpol te Lyon een Interpol fugitive-werkvergadering gehouden. Bij de Duitse, Nederlandse en Belgische delegatie ontstond toen het idee om nauwer te gaan samenwerken binnen Europa en een Europees Netwerk van Fugitive Active Search Teams (ENFAST) uit te bouwen. Sinds de creatie van het Europees Aanhoudingsbevel (EAB) werken de Europese politiediensten veel vaker samen: het unieke wettelijke kader maakt het immers mogelijk om snel aanhoudingen en overleveringen te verrichten. Dankzij het oprichten van een Europees Netwerk dat een verhoogde samenwerking over de grenzen heen beoogt, werd het lokaliseren en arresteren van voortvluchtigen efficiënter en effectiever gemaakt.

Het Belgisch voorzitterschap van de Europese Unie bood het unieke platform om bij de diverse Lidstaten te toetsen of deze droom van het Belgisch FAST-team kon worden gerealiseerd. De conferentie, welke in het raam van het Belgisch EU-voorzitterschap op 9 en 10 september 2010 te Brussel werd gehouden, was een schot in de roos: alle 27 Lidstaten waren aanwezig en keurden samen een resolutie goed waardoor ENFAST een feit werd. Dergelijke samenwerking is een krachtig signaal naar voortvluchtigen toe: binnen de Europese Unie kan – dankzij de unieke samenwerking en de operationele contactpunten in de meerderheid van de Lidstaten – snel op informatie over de schuilplaats van een (internationaal) gesignaleerde voortvluchtige worden gereageerd. Deze daadkracht in combinatie met het sterke instru-

ment van het EAB zorgen voor een versteviging van de strafuitvoering.

Op de conferentie bleek dat de politiemensen en magistraten belast met het opsporen van fugitives eenzelfde passie, betrokkenheid en doorzettingsvermogen delen. Deze eigenschappen bewijzen hun nut bij het lokaliseren en arresteren van personen die de strafuitvoering wensen te ontlopen. Met de opstart van dit netwerk geeft ENFAST ook meteen invulling aan één van de aanbevelingen van de commissie belast met de evaluatie van 10 jaar politiehervorming; men beoogde immers een optimalisering van de internationale politiesamenwerking. De directie DJF en CDGEFID, waartoe FAST sinds 1 maart 2010 behoort, zijn dan ook bijzonder trots op deze realisatie. Maar het project is uiteraard niet af: het netwerk zal in de komende jaren verder dienen te worden verstevigd.

De directie DJF hoopt trouwens dat de idee om in de fase van de strafuitvoering ook oog te hebben voor het ontnemen van het illegale vermogens van de voortvluchtige daders bij de Europese partners op eventueel enthousiasme kan rekenen. Maar vooraleer dit op het internationale forum wordt getild, dient de dienst de actieve opsporing van verbeurdverklarde en nog niet ontdekte vermogens van criminelen in België verder uit te bouwen. Het Belgische FAST werd in 2010 daarom alvast omgedoopt tot Fugitive and Asset Search Team (FAST), maar dit vooraansnog alleen in een Belgische context.



8.2. International Mass Marketing Fraud Working Group (IMMFWG)

IMMFWG is een internationale werkgroep die in 2007 onder stimulans van het Amerikaanse “Departement of Justice” werd opgericht om het fenomeen van de massafraude op een internationaal gecoördineerde wijze aan te pakken. Onder massafraude rekenen we alle vormen van fraude die gebruik maken van massacommunicatiemiddelen zoals telemarketing, internet, massamailings (post), met als doel contact te leggen en te communiceren met (potentiële) slachtoffers.

De massafraude dekt het competentiedomein van zowel de cel Internetfraude binnen FCCU (lid van de werkgroep sinds begin 2008), als dat van FUSE (lid sinds eind 2010), die het fenomeen van oplichtingen zonder internet behandelt. Ook de Belgische autoriteit inzake consumentenbescherming, de FOD Economie en de CFI – in het kader van het buitgericht rechercheren/ follow the money – zijn betrokken in de werkgroep om tot een betere samenwerking te komen.

De werkgroep heeft als doel: het ontwikkelen van initiatieven op internationaal vlak om deze vormen van oplichting op een geïntegreerde wijze aan te pakken, door onder meer informatie en goede praktijken uit te wisselen, projecten uit te werken op het vlak van preventie, ontrading, onderzoek, etc.

De International Mass Marketing Fraud Working Group houdt halfjaarlijks een vergadering (voor- en najaar). FCCU was samen met de FOD Economie gastheer tijdens de meest recente vergadering, die plaatsvond in november 2010 te Brugge.

8.3. Voorzitterschap EU cybercrime task force

De EU Cybercrime Task Force (EUCTF) is een werkgroep die in uitvoering van een Europese aanbeveling van 2008 is samengesteld uit de hoofden van de nationale cybercrime units van de EU-lidstaten, het hightech crime center van Europol, een vertegenwoordiger van Eurojust en een vertegenwoordiger van de Europese Commissie.

De doelstelling van deze task force ligt in het verstrekken van advies aan de Europese instellingen die daarom verzoeken met het oog op de ontwikkeling van een strategie voor de bestrijding van cybercrime en de beveiliging van cyberspace.

In deze strategie kunnen alle aspecten aan bod komen, zowel het organisatorische, het wetgevende als het operationele.

Bijkomend zal deze task force mee aansturing geven aan de andere initiatieven die binnen Europol lopen of worden gepland zoals beeldvorming, opleiding, ontwikkeling ICROSS (platform bij Europol voor interconnectie van de nationale meldpunten zoals het Belgische eCops.be), en andere.

In oktober 2010 nam het diensthoofd van FCCU het voorzitterschap van deze task force op voor de periode van twee jaar. Zijn taak bestaat voornamelijk in het aansturen van de werkzaamheden en het leveren van steun in de redactie van beleidsmatige teksten gedurende en tussen de bijeenkomsten van de EUCTF.

Bovendien zullen er frequentere contacten zijn met de Europese Commissie en andere partners bij eventuele nieuwe initiatieven in dit domein.

8.4. Voorzitterschap EU – Working Party on Frontiers/False documents

Tijdens het voorzitterschap van de Europese Unie in de tweede helft van 2010, werd de werkgroep Valse documenten, die de naam “Working Party on Frontiers / False Documents” kreeg, voorgezeten door het diensthoofd van CDBV.

De opdracht van de groep is het bestrijden van het gebruik van valse documenten binnen de EU, in het bijzonder op technisch vlak.

Er wordt evolutie in de materie van valse documenten vastgesteld: er is een duidelijke daling op het vlak van de interceptie van valse documenten, in het bijzonder aan de grensposten, gaande van 25% tot 50% al naargelang het land.

Er worden verschillende feiten vastgesteld:

- **Op technisch vlak**
 - Povere kwaliteit van de eerstelijnscontrole: het gebruik van geautomatiseerde controles, opleiding van de controleurs, ...
 - Verplaatsing van de controle: de eerstelijnscontrole gebeurt de facto niet meer aan de grensposten bij het binnenkomen in het land. Er wordt een verschuiving vastgesteld naar de gemeentelijke administraties en de consulaten.
- **Op tactisch vlak**
 - Omzeiling van de procedures: enerzijds het fenomeen van het onrechtmatig verkrijgen/ intellectuele valsheid (de vervalsers bekomen echte documenten in onze administraties na het voorleggen van valse documenten) en anderzijds de lookalikes (gebruik van authentieke documenten die aan iemand anders toebehoren).

Om een antwoord te bieden op deze actuele problematiek, heeft het Belgische voorzitterschap haar opdracht toegespitst op de realiteit van het terrein met het oog op:

- De verbetering van de kwaliteit van de eerstelijnscontrole door het op punt stellen van “best practices” en de sensibilisatie van de overheden (politie of andere)
- De uitbreiding van de bevoegdheden van de werkgroep op technisch vlak wat documenten betreft die momenteel niet worden opgevolgd (bv.: identiteitskaarten, brondocumenten) en op tactisch vlak (met betrekking tot de uitreikingsprocedures).

Dit project werd zeer gunstig onthaald door de andere lidstaten. Het Hongaarse voorzitterschap heeft trouwens dit project overgenomen als centraal onderwerp.

8.5. UNCAC -conventie: internationaal engagement van CDBC.

Corruptie is een euvel dat alle landen ter wereld treft. Zich terdege bewust van dit feit, heeft CDBC drie leden aangeduid om deel te nemen aan de “reviewing” cyclus die momenteel doorgaat bij de VN, meer bepaald de United Nations Convention Against Corruption (UNCAC) die van start ging in de loop van 2010.

Alle ondertekenaars van dit verdrag stemmen erin toe om gecontroleerd te worden en om de andere ondertekenaars te controleren op het vlak van de corruptiebestrijding en anti-corruptie wetgeving en op het vlak van de implementatie van VN-aanbevelingen betreffende deze wetgeving. Een land wordt steeds gecontroleerd door twee andere landen: in casu, België voert een audit uit met betrekking tot Spanje en wordt daarin bijgestaan door Litouwen. Concreet bestudeert ons land de strafbaarstelling en de strafrechtelijke en gerechtelijke benaderingen van de corruptie in Spanje, terwijl Litouwen zich buigt over de kwaliteit van de internationale samenwerking van Spanje in deze materie.

De leden van CDBC zullen meer specifiek de verschillende aspecten bestuderen van de Spaanse wetgeving en de toepassing ervan alsook de kwaliteit en volledigheid nagaan van de door dit land verstrekte antwoorden op de evaluatievragenlijst. Indien nodig zullen zij bijgevolg aanbevelingen doen, zowel op het vlak van wetgeving als op het vlak van de toepassing van deze wetgeving.

Dit is een uitstekende gelegenheid om de banden tussen deze twee landen te verstevigen en de betrokkenheid van België en CDBC in het domein van de internationale samenwerking tegen corruptie te verhogen.

DEEL 2 — OPVOLGING PROJECTEN 2010

1. Inleiding

In het jaarverslag 2009 (p 112-113) schoof de directie DJF een aantal prioritaire aandachtspunten voor het jaar 2010 naar voor. In dit deel van het jaarverslag wordt nagegaan in welke mate de vooropgestelde projecten effectief werden gerealiseerd. Deze verantwoording gebeurt op een zo transparant mogelijk wijze, met aandacht voor het oorspronkelijke doel, de benodigde middelen, het proces en tot slot het resultaat.

2. Project 1 – Een eeuw corruptiebestrijding in België

DOEL:

Het uitwisselen van knowhow en expertise inzake corruptiebestrijding om de corruptiebestrijding in België verder te optimaliseren

MIDDELEN:

Naar aanleiding van de honderdste verjaardag van een corruptiebestrijdingsdienst in België (eerst het Hoog Comité van toezicht, later de Centrale Dienst voor de Bestrijding van de Corruptie binnen de directie DJF) een studiedag organiseren met diverse binnenlandse en buitenlandse experts waarop o.a. thema's als beeldvorming over het fenomeen, de private sector als partner tegen fraudebestrijding, de aanpak van corruptie door de wereldbank, de werkwijze van OLAF ter bescherming van de financiële belangen van de EU aan bod komen.

PROCES:

Onder leiding van de directeur DJF werd een werkgroep voor deze studiedag opgericht. Diverse partners (FOD Budget, I-Force, het Federaal Parket, Universiteit Gent, Transparency International, de Wereldbank, OLAF, de Franse anti-corruptiedienst, de OESO) werden aangezocht en bereid gevonden om een lezing te geven.

RESULTAAT:

De conferentie vond plaats op 27 oktober 2010 in de prestigieuze lokalen van de Nationale Bank van België. De conferentie werd geopend door de minister van Justitie Stefaan De Clerck en afgesloten door de staatssecretaris voor de Coördinatie van de fraudebestrijding, Carl Devlies en werd bijgewoond door maar liefst 316 personen, uit 10 verschillende landen.



3. Project 2 – Integratie van de verbindingsofficieren bij de Kansspelcommissie binnen CDBC.

DOEL:

Het beter bestrijden van de fraude inzake kansspelen en de gokfraude inzake sportwedstrijden door het optimaliseren van de informatie-uitwisseling tussen de politie en de bevoegde Kansspelcommissie, alsook het verhogen van de kennis over het fenomeen “kansspelen” bij de politie.

MIDDELEN:

Het opnemen van de politieambtenaren bij de Kansspelcommissie in de directie DJF opdat hun PV's in de ANG kunnen worden gevat en de info zo beschikbaar wordt voor de hele geïntegreerde politie, alsook door het gebruik van het netwerk en de kanalen van de directie (onder andere het eigen magazine “Atrium news”) voor de verspreiding van de kennis omtrent de problematiek van de “kansspelen”.

PROCES:

1. Evalueren van de oude situatie aan de hand van een SWOT-analyse.
2. Uitvoeren van een benchmarking van politieambtenaren die werkzaam zijn ten dienste van andere rechtshandavingsorganen (o.a. CFI inzake de strijd tegen het witwassen en het COIV).
3. Uitwerken van een voorstel tot aanpassing (in casu integratie bij CDBC) dat werd aanvaard door de directeur-generaal en de Kansspelcommissie.
4. Het stapsgewijs implementeren van het afgesloten akkoord om te komen tot een gestructureerde informatie-uitwisseling en een verhoging van de kennis bij de politie over het fenomeen.

RESULTAAT:

De resultaten op lange termijn kunnen nog niet worden meegedeeld, daarvoor is de implementatie nog te recent. Toch kunnen al enkele resultaten worden meegegeven:

- het fenomeen “kansspelen” is opgenomen in het NPVB 2011 dat door de politie wordt opgesteld, en dit in nauwe samenwerking tussen politie en Kansspelcommissie;
- de PV's van de politieambtenaren zijn opgenomen in de ANG;
- de politieambtenaren werkzaam bij de Kansspelcommissie worden nu op administratief vlak vanuit de directie DJF aangestuurd.

4. Project 3 – Meldpunt voetbalfraude

Doel:

Het doel is het beter bestrijden van de voetbalfraude door het optimaal benutten van beschikbare informatie en knipperlichten. Daarom wil men, naast de bestaande kanalen (politie, magistratuur, Kansspelcommissie, Koninklijke Belgische Voetbalbond, ...) komen tot een kanalisering van aangiften en klachten, een gestandaardiseerd meldingssysteem waarbij om het even wie, om het even waar en wanneer een melding kan doen van een onregelmatigheid op het vlak van omkoping en weddenschappen op voetbalwedstrijden, en dit bij een specifiek daartoe aangewezen instantie.

Middelen:

De volgende middelen werden ingezet om het meldpunt op te richten :

- Oprichting van het meldpunt binnen het bestaande nationaal invalspunt (NIP) van de directie DJO.
- Creatie van de site www.voetbalfraude.be in de drie landstalen en het Engels.
- Creatie van een eenvormig formulier voor melding via internet.
- Creatie van een telefonisch oproepnummer: 0800/44.44.2
- Creatie door CGPR van een logo (scheidsrechtersfluit met daaronder het logo van de politie).
- Aanduiden van een coördinator voetbalfraude bij CDDBC en het federaal parket.

Proces:

Het proces bestond uit volgende etappes:

- Dit initiatief werd genomen op vraag van de politieke overheid in december 2009.
- Meerdere vergaderingen werden gehouden, onder andere met het Federaal parket, de Kansspelcommissie (bevoegd voor kansspelen via internet) en andere diensten van de Federale politie.
- Een procedure werd intern de politie ontwikkeld hoe te handelen bij een melding.
- De melder kan vragen dat zijn identiteitsgegevens worden afgeschermd; dit betekent dat deze enkel gekend zijn bij politie en parket maar niet worden opgenomen in het gerechtelijk of opsporingsdossier.

Resultaat:

Het meldpunt is operationeel (24/7) sinds 28 mei 2010. Een eerste evaluatie zal na een jaar werking worden verricht.

5. Project 4 – Financiële FAST

DOEL:

Het optimaliseren van de strafuitvoering doordat FAST, naast de opsporing van voortvluchtige criminelen, in de haar toegewezen dossiers, ook aandacht zal besteden aan het recupereren van illegale vermogensvoordelen waarop de uitgesproken verbeurdverklaring kan worden uitgevoerd.

MIDDELEN:

Om aan dit project de gepaste invulling te geven werd FAST in 2010 ingebed binnen CDGEFID. Dit om de nodige informatie, expertise en steun te vinden bij het opsporen van de eventueel nog te recupereren illegale vermogensvoordelen. Daartoe zal FAST nauw samenwerken met de specialisten van de sectie witwassen/patrimonium.

PROCES:

Van ieder bij FAST behandeld dossier zal worden nagegaan of er op basis van gekende gegevens (uitgesproken verbeurdverklaring die niet kon worden gerealiseerd) of tot dusver onbekende gegevens (die te voorschijn komen naar aanleiding van de speurtocht naar de voortvluchtige) elementen kunnen worden aangetroffen van eventueel recupereerbare illegale vermogensvoordelen.

Alle binnen- en buitenlandse bronnen kunnen worden aangeboord via al dan niet formele netwerken (CARIN, ENFAST, FIU-net en andere politie-uitwisselingskanalen) en bij iedere informatie-uitwisseling over een voortvluchtige wordt voortaan de nodige aandacht besteed aan al dan niet gekende illegale vermogensvoordelen.

RESULTAAT:

Deze werkwijze en de synergie tussen beide specialiteiten verhoogt gevoelig de kans op het opsporen en terugvinden van illegale vermogensvoordelen in de omgeving van voortvluchtige criminelen.

In het geval van dossiers waarin een verbeurdverklaring werd uitgesproken, worden de nationale en internationale regels van de uitvoering van gerechtelijke uitspraken gevolgd die zullen leiden tot een maximale recuperatie van de vermogensvoordelen. Indien nieuwe tot dusver onbekende elementen aangetroffen worden die wijzen op nog niet gekende illegale vermogensvoordelen, kan een bijkomend witwasonderzoek worden opgestart.

6. Project 5 – Ernstige en georganiseerde sociale fraude

Doel:

Het doel is het op een integrale en geïntegreerde manier bestrijden van de ernstige en georganiseerde sociale fraude door diegenen, die dergelijke fraude daadwerkelijk organiseren, aan te pakken en hun vermogens (winsten en werkingsmiddelen) op te sporen en te ontnemen door de installatie van een gemengde ondersteuningscel. Het subsidiariteitsprincipe indachtig, zal de eventuele restinformatie, zoals informatie over de individuele “profiteurs” van de fraude, worden toegezonden aan de bevoegde diensten voor verdere opvolging. Het project werd aangevat na de haalbaarheidsstudie uitgevoerd in opdracht van het staatssecretariaat voor de Coördinatie van de fraudebestrijding (project uit het actieplan 2009-2010).



Middelen:

De SIOD en de Federale gerechtelijke politie zullen mensen detacheren naar de gemengde ondersteuningscel sociale fraude. Tevens werd door de regering voor 2010 een budget van 768.000 Euro vrijgemaakt voor de werking van deze cel sociale fraude en het programma georganiseerde sociale fraude bij CDGEFID (vanaf 2011 jaarlijks 708.000 Euro).

Proces:

Er werd een samenwerkingsprotocol opgesteld dat in 2010 werd goedgekeurd door de beheerscomités van de RVA en de RSZ, het directiecomité van het Federaal Aansturingsbureau van de SIOD, het directiecomité van de Federale politie, het College van Procureurs-generaal. Met de ondertekening door de ministers van Sociale Zaken, Werk, Justitie, Zelfstandigen, Binnenlandse Zaken en de staatssecretaris voor de Coördinatie van de fraudebestrijding, is het protocol op 1 oktober 2010 in werking getreden.

Naast de selectie van een 10-tal personeelsleden van de politie, werd tevens de selectie van 3 sociale inspecteurs afgerond in 2010. De aanwerving van de laatste sociale inspecteur zal in 2011 worden afgerond.



Resultaat:

De gemengde ondersteuningscel is in plaats gesteld. De persvoorstelling werd evenwel in februari 2011 gehouden.

7. Project 6 – Botnets

DOEL:

Het beter bestrijden en destabiliseren van criminele netwerken die computeraanvallen of hackings uitvoeren via computers van nietsvermoedende personen. De computers van deze gebruikers worden door malware besmet. Hierdoor kan de controle over de computer van de individuele gebruiker worden overgenomen op het moment dat het de daders het best past. Alle geïnfecteerde computers vormen een computernetwerk (botnet) dat via enkele PC's (Command & Control-servers) kan worden aangestuurd om computeraanvallen uit te voeren.

MIDDELEN:

Het ontwerpen en testen van een contrastrategie die moet toelaten de C&C-servers af te sluiten, zodat het botnet niet meer actief is. Dit vraagt een goed inzicht in de werkmethode van de criminelen, o.a. door te onderzoeken op welke wijze de daders de controle kregen over de PC van de gebruikers (en via welke malware).

Het gebruiken van het 'Virologic System'. Dit systeem, dat door FCCU werd ontworpen, analyseert en detecteert malware op werkstations die deel uitmaken van een botnet. Er wordt nagegaan welke malware er werd geïnstalleerd en gebruikt door de hackers om de betreffende werkstations op illegale wijze te controleren. Verdere analyse van deze malware kan leiden tot de identificatie van de C&C-servers.

Het delen van de verkregen informatie met andere politiediensten, o.a. door de voeding van de AWF 'Cyborg' bij Europol, die de basis vormt om op internationaal niveau de verschillende botnetdossiers met elkaar te linken en informatie verder uit te wisselen.

PROCES:

De detectie en lokalisatie van C&C-servers gebeurt voornamelijk door externe partners. De informatiedoorstroming naar FCCU gebeurt voornamelijk via CERT.be dat in nauw contact staat met hun homologen wereldwijd.

Zodra een C&C-server in België wordt gelokaliseerd, treedt FCCU in actie om deze servers buiten werking te stellen en dit onder leiding van het Federaal parket.

Het delen van de informatie met andere politiediensten (na voeding van de hiervoor bedoelde databanken).

RESULTAAT:

Het "Virologic system" detecteerde in 2010 op de onderzochte werkstations 5115 verschillende vormen en versies van malware. Door verdere analyse en door samenwerking met internationale partners werden door FCCU in 2010 dertig C&C-servers in België gelokaliseerd en afgesloten. Het merendeel van deze C&C-servers maakte deel uit van het Koobface-botnet.

8. Project 7 – Kritieke infrastructuur

Doel:

Het beter beschermen van de kritieke infrastructuur tegen ernstige dreigingen en het proactief ontwikkelen van actieplannen die ontplooid kunnen worden in het geval van een aanval.

Middelen:

Om gepast te kunnen reageren op ernstige dreigingen op de kritieke infrastructuur moeten goede werkafspraken tussen de partners gemaakt worden, in casu tussen het CERT, het Federaal Parket en FCCU. Deze afspraken worden neergeschreven in een leidraad, die deel uitmaakt van een soort "rampenplan" voor de elektronische omgeving. Ze moeten echter niet alleen worden uitgewerkt, maar ook worden getest en geëvalueerd.

Proces:

Binnen BelNIS, het federaal overlegplatform voor informatieveiligheid, zijn verschillende subwerkgroepen in het leven geroepen die elk werken rond verbeteringsinitiatieven ter bescherming van de kritieke ICT infrastructuur:

- werkgroep voor de installatie van INFOSEC officers bij elke federale overheidsdienst
- werkgroep voor de opijsting van kritieke ICT infrastructuur
- werkgroep voor de detectie van incidenten op ICT infrastructuur van de overheid
- werkgroep voor de behandeling van incidenten op kritieke infrastructuur

Vanuit de opgebouwde knowhow en ervaring tracht elk lid van de werkgroep een bijdrage te leveren bij de ontwikkeling van een actieplan dat dient te worden ontplooid in het geval van een aanval.

Resultaat:

FCCU leidt de werkzaamheden in de werkgroep voor behandeling van incidenten op kritieke infrastructuur. De oplevering van een eerste versie van een leidraad voor afhandeling van incidenten kan worden verwacht tegen eind 2011.

FCCU heeft ook deelgenomen aan de werkgroep voor detectie van incidenten op ICT-infrastructuur van de overheid waarbij we hebben bijgedragen tot de ontwikkeling van een methode die aanvallen en infecties met malware detecteert.

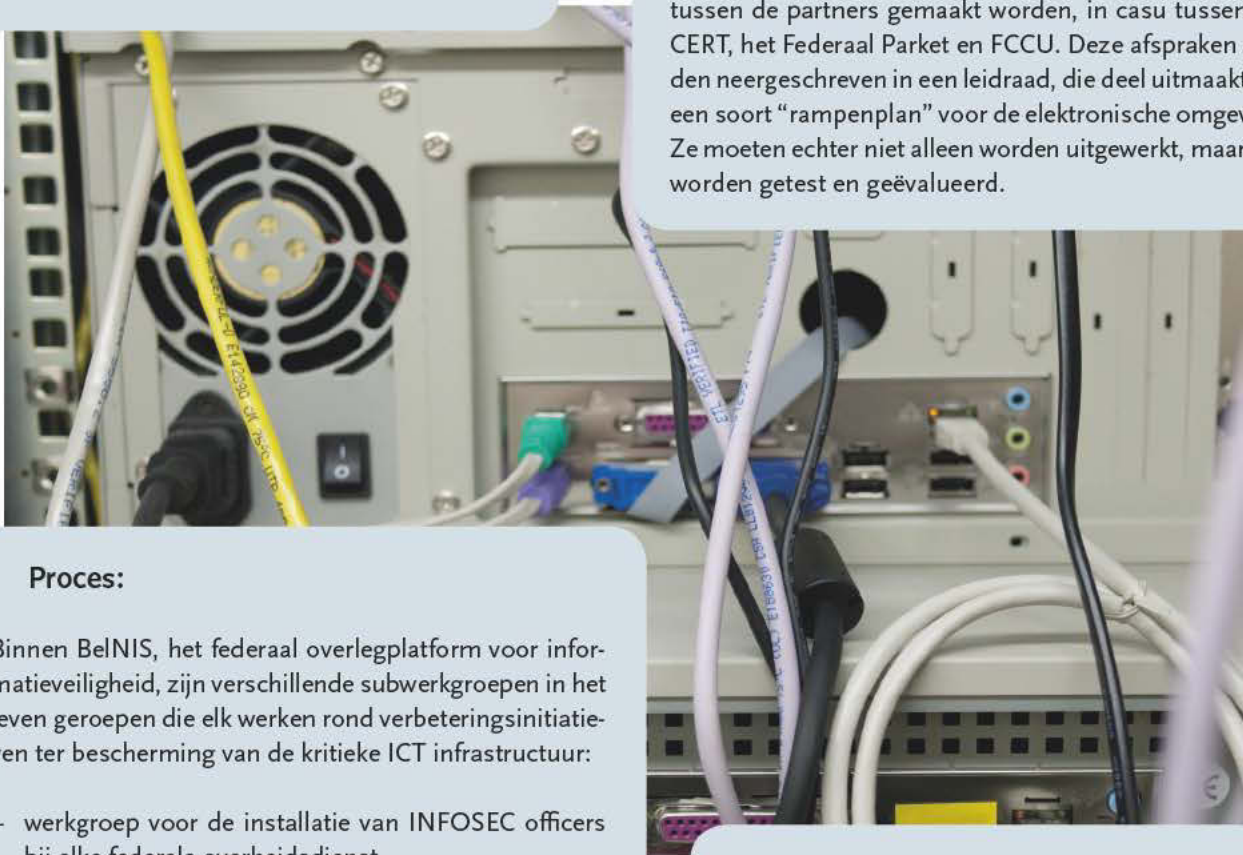

9. Project 8 – Communicatieplan en opleidingsplan

DOEL:

De interne communicatie binnen de directie DJF verbeteren door het invoeren van een communicatieplan op het gebied van niet-operationele communicatie, dit in uitvoering van een aanbeveling van het EFQM-traject.

De resultaten van de opleidingsinspanningen zullen ook worden geoptimaliseerd voor heel de directie DJF door het uitwerken van een opleidingsplan. In dit opleidingsplan worden de prioriteiten vastgelegd op het vlak van de te volgen opleidingen voor iedere dienst en ieder personeelslid. Er wordt hierbij zowel rekening gehouden met de noden van de organisatie als met de wensen van de personeelsleden zelf. Dit opleidingsplan zal tevens worden aangewend in het kader van de evaluatieprocedure.

MIDDELEN:

P&O nam deze twee opdrachten op in haar takenpakket. Voor het analyseren van de problematiek van het communicatieplan werd in een eerste fase een beroep gedaan op twee stagiairs en naderhand werd er een werkgroep binnen de directie DJF opgericht.

Het opleidingsplan werd opgesteld door P&O in samenwerking met de diensthoofden.

P&O:

- volgt de concrete uitvoering op door voor ieder aanbod tot opleiding te bepalen binnen welke prioriteit van het opleidingsplan de opleiding valt.
- zal voor ieder personeelslid een individuele fiche opstellen waarop de gevolgde opleidingen worden weergegeven; de fiche zal worden opgenomen in het GALOP-systeem (Geïntegreerde Administratie van de Logistiek en het Personeel).

PROCES:

Voor het communicatieplan werd om te beginnen een eerste beschrijvende analyse gemaakt door een stagiaire van de bestaande (niet-operationele) communicatie (met een kleine bevraging op de werkvloer).

Een tweede stagiaire deed een meer representatieve bevraging en een ruimere swot-analyse. In het opgestelde eindverslag werden meerdere aanbevelingen geformuleerd. Dit rapport werd voorgelegd aan de deelnemers van het strategisch seminarie (gehouden in december 2010). Vervolgens werd een team belast met de concrete uitwerking van een communicatieplan, waarin rekening wordt gehouden met de bevindingen van de analyse en de aandachtspunten geuit op het strategisch seminarie.

RESULTAAT:

Communicatieplan:

1. De analyse en aanbevelingen hebben een awareness van het belang voor communicatie tot stand gebracht.
2. Het uitschrijven en het implementeren van het communicatieplan zijn voorzien voor begin 2011. Een evaluatie van de invoering zal gebeuren na verloop van één jaar werking, waarna eventuele bijstellingen kunnen plaatsvinden. Op het overleg tussen directeur en diensthoofden wordt dit onderwerp verder opgevolgd.

Opleidingsplan:

Het opleidingsplan werd gepubliceerd in oktober 2010, ook hier is het nog te vroeg om conclusies te trekken.

Bovendien moet de tweede fase nog worden gerealiseerd, zijnde het opstellen van de opleidingsplannen per personeelslid, waarbij rekening zal worden gehouden met twee recent door de Algemene directie gerechtelijke politie (DGJ) voorgestelde projecten: het “knowledge management” en de “survival kit”.

10. Project 9 – Verhoorlokalen voor meerderjarigen

DOEL:

Twee verhoorlokalen voor meerderjarigen stellen de directie DJF in staat om tegemoet te komen aan de aanbevelingen gemaakt in het raam van het arrest SALDUZ en de daaruit voortvloeiende richtlijnen van de procureurs-generaal.

MIDDELEN:

In het Atriumgebouw werden drie lokalen (2 verhoorlokalen en een technische ruimte) vrijgemaakt.

DGJ heeft de aankoop van het technische materiaal voor een verhoorlokaal en de technische ruimte gefinancierd.

De directie DJF nam de financiering van het meubilair voor deze lokalen voor haar rekening. Eén persoon mocht de opleiding volgen (naar het ‘train the trainer’ principe).

PROCES:

Naar aanleiding van de vastgestelde evolutie op gerechtelijk vlak (het arrest SALDUZ), heeft DGJ de beslissing genomen om verhoorlokalen ter beschikking te stellen van de FGP. Ook de directie DJF kon van deze beslissing genieten omwille van haar operationele diensten.

Twee personen (van CDGEFID en FUSE) worden belast met het beheer van deze lokalen.

In 2011 zal een dienstnota worden gepubliceerd om de gebruiksprincipes duidelijk toe te lichten.

RESULTAAT:

In 2010 werd een verhoorlokaal voor meerderjarigen ingericht en is nu operationeel. Er wordt afgewacht hoe het dossier “Salduz” evolueert om een tweede verhoorlokaal in te richten

11. Project 10 – Toegang tot de kruispuntbank van ondernemingen (KBO)

DOEL:

Het project (dat opgenomen werd in het actieplan 2009-2010 van het staatssecretariaat voor de Coördinatie van de fraudebestrijding) had tot doel de geïntegreerde politie, gestructureerd op twee niveaus, toegang te geven tot de kruispuntbank van ondernemingen (KBO) en op deze manier het bespaarde geld (94.380 € die nu betaald wordt voor toegang tot een databank van een private onderneming) te besteden aan de toegang tot een internationale databank met economische gegevens.

MIDDELEN:

De toegang zou worden verzekerd via het informaticaplatform van de politie, namelijk via Portal.

PROCES:

De politie dient eerst toestemming te verkrijgen om toegang te hebben tot de gegevens van de KBO.

De politiediensten moeten, in het kader van lopende onderzoeken, kunnen beschikken over persoonsgebonden gegevens en bepaalde historische gegevens. Om deze reden zal evenwel een extra module (software) door de politie moeten worden ontwikkeld.

RESULTAAT:

Momenteel heeft de politie nog geen toegang tot de KBO.

DEEL 3 – FENOMENEN

1. Fenomeen witwassen

Doorgaans wordt een misdrijf gepleegd met het doel om zich te verrijken. De Federale gerechtelijke politie legt de nadruk op de opsporing en de recuperatie, met andere woorden de inbeslagneming en verbeurdverklaring, van illegaal verworven vermogensvoordelen. Dit financiële luik van de criminaliteit wordt onderzocht hetzij via een witwasonderzoek (inductieve benadering) hetzij via een vermogensonderzoek (deductieve benadering).

Het misdrijf van witwassen beoogt het beheren, omzetten, overdragen, verbergen, verdoezelen en wijzigen van opbrengsten uit criminele activiteiten en/of het verhullen van de oorsprong van de illegale vermogensvoordelen. In een vermogensonderzoek wordt geprobeerd om de door een misdrijf verkregen vermogensvoordelen te schatten, op te sporen, in beslag te nemen en in fine verbeurd te verklaren.



Wat het beeld van dit fenomeen betreft, kan worden gesteld dat de geïntegreerde politie sinds 2006 jaarlijks tussen de 600 en 700 aanvankelijke processen-verbaal (of PV's die voor de ANG als dusdanig worden beschouwd) die betrekking hebben op een misdrijf witwassen, registreert. Het merendeel van deze processen-verbaal stellen transacties vast die vanuit de grote agglomeraties werden verricht, voornamelijk vanuit Brussel en Antwerpen. Ieder jaar wordt meer dan een derde van de witwasfeiten in België gepleegd in deze twee arrondissementen.

Volgens het Internationaal Monetair Fonds (IMF) zou de gecumuleerde winst uit illegale activiteiten 2 à 5% van het bruto binnenlands product van de hele wereld bedragen. Wanneer dit naar het Belgisch bruto binnenlands product wordt omgezet, betekent dit dat in ons land tussen de 6,6 à 16,5 miljard euro aan geld van criminele oorsprong in omloop is.

De werking van CFI past volledig in de integrale aanpak van de illegaal verkregen vermogensvoordelen; haar optreden maakt meer bepaald het preventieve luik uit van het arsenaal van maatregelen dat door de Belgische wetgever in plaats is gesteld in de strijd tegen de witwaspraktijken. Door de melding van verdachte transacties door de financiële dienstverleners (zoals de banken) wordt vermeden dat witwassers het bankwezen en de financiële systemen misbruiken om vuil geld wit te wassen.

Het meldsysteem van verdachte transacties aan de CFI heeft terdege zijn efficiëntie bewezen en wordt door steeds meer misdadigers als doeltreffend ervaren. Deze laatsten zijn bijgevolg geneigd om zich te beroepen op contrastrategieën die erin bestaan om hun crimineel vermogen fysiek in contanten over te maken. Het probleem van het vervoer van contant geld wordt eveneens aangekaart in een Koninklijk Besluit van 05/10/2006 houdende maatregelen ter controle van het grensoverschrijdend verkeer van liquide middelen. Met deze wetenschap in het achterhoofd gaat de Federale politie verder met de ontwikkeling van het 'Cash

Watch'-project. In samenwerking met de douane richt de Federale politie haar aandacht voornamelijk op de opsporing en vervolging van de doorvoer in contanten van crimineel vermogen. Hierbij wordt het internationale aspect van deze problematiek niet over het hoofd gezien. Als voorbeeld, de Federale politie heeft 47 inlichtingen ontvangen over geldvervoer in contanten in Frankrijk door Belgen. In totaal waren 12 personen gekend in de ANG en werden 40 informatierapporten opgesteld en naar de territoriaal bevoegde arrondissementen gestuurd. Twee van deze dossiers konden aan het fenomeen terrorisme worden gekoppeld.

De Federale politie heeft verbindingsofficieren bij de CFI en bij het COIV. De twee verbindingsofficieren bij het COIV dragen bij tot de ontwikkeling van het netwerk van de Asset Recovery Offices (ARO) en zijn actief in de internationale samenwerking via het netwerk CARIN. Het COIV is bovendien het Belgische contactpunt voor deze twee netwerken en kan hierbij rekenen op de steun van de verbindingsofficieren van de Federale politie in het buitenland. Wat het vervoer van liquide middelen betreft, werkt de Federale politie nauw samen met de douanediensden die in deze materie bevoegd zijn.

2. Fenomeen georganiseerde BTW-fraude

Georganiseerde BTW-fraude is het verkrijgen van wederrechtelijke vermogensvoordelen door een (criminele) organisatie, bestaande uit natuurlijke personen en ondernemingen die in onderling overleg de aan de Staat verschuldigde Belasting over de Toegevoegde Waarde niet afdragen en/of een bij de Staat onrechtmatig opgebouwd BTW-tegoed terugvorderen door gebruik te maken van vervalsingen en/of het niet naleven van voorschriften inzake deze belasting en dit naar aanleiding van het in internationale context verhandelen van goederen en/of diensten (voor zover de fraude niet uitsluitend op documenten is gebaseerd).

De georganiseerde BTW-fraude behoort tot het prioritaire veiligheidsfenomeen "ernstige economische-financiële criminaliteit" (NVP 2008-2011) waarvoor een programmadosier door de directie DJF werd uitgewerkt. De sectie BTW-fraude van CDGEFID zorgt voor de nationale beeldvorming. In het jaar 2010 werd een fenomeenanalyse over de werkjaren 2007-2009 opgesteld. De meeste dossiers zijn aan het grondgebied van het Brussels Hoofdstedelijk Gewest verbonden. De onderstaande grafiek geeft het aantal inbreuken weer voor de periode 2007-2010¹.

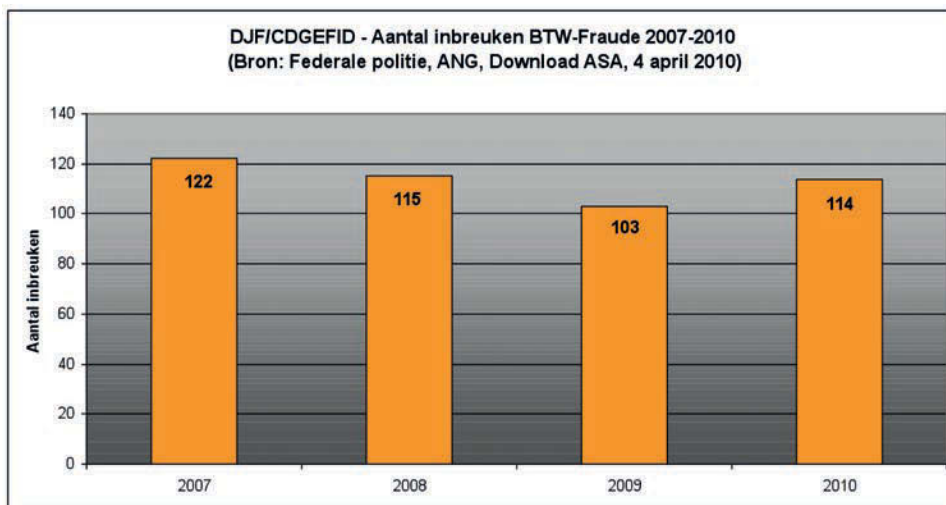

Naast deze jaarlijkse fenomeenanalyse wordt voor de informatiegestuurde politionele aanpak een beroep gedaan op de knowhow en expertise van de ondersteuningscel BTW-fraude

¹ Inbreuken werden toegewezen aan een werkjaar op basis van het jaar van het proces-verbaal, zoals het in het notitienumer is opgenomen.

(OCS-BTW-fraude), waarin ook leden van de FOD Financiën zetelen. Deze bestuderen de modi operandi en trachten de jaarlijkse schade te becijferen. Voor het jaar 2007 bedroeg de schade 44,23 miljoen € en 29,8 miljoen € voor 2008. In het jaar 2009 bedroeg de schade 93,6 miljoen €, waarvan 79 miljoen € te wijten was aan de CO₂-emissiefraude. Voor het jaar 2010 bedraagt de schade 29 miljoen €. Door de invoering van de reverse-charge in bepaalde landen worden er opnieuw territoriale verschuivingen naar onder meer België opgemerkt.

Dit fenomeen wordt op een geïntegreerde en integrale manier aangepakt. Geïntegreerd betekent dat diverse rechtshandavingsdiensten hun activiteiten op elkaar afstemmen. Het toepassen van data mining op de (maandelijkse of driemaandelijkse BTW-aangiften) door de OCS-ondersteuningscel maakt het mogelijk om fraude vroeg te detecteren en stop te zetten. De politie en het openbaar ministerie garanderen een snelle aanpak van de te voeren onderzoeken naar de dadergroepen. De sleutel tot succes is het voordeelontnemend rechercheren, waarbij de wederrechtelijke vermogensvoordelen in beslag worden genomen met het oog op verbeurdverklaring door de strafrechter die zich over de zaak zal uitspreken.

Omdat de fraude zich meestal over meerdere Lidstaten van de EU (of zelfs derde landen) uitstrekt is samenwerken tussen meerdere landen noodzakelijk, en dit zowel op het vlak van de administratieve uitwisseling in het netwerk Eurocanet en de gegevensuitwisseling door de voeding van de databanken VIES I (intracommunautaire levering van goederen) en VIES II (intracommunautaire levering van diensten). Maar ook op het politionele vlak dient er te worden samengewerkt, waarbij EUROPOL een belangrijke rol speelt met de AWF MTIC (Analytical Work File, Missing Trader Intra Community), een databank die een belangrijke rol speelt in de strijd tegen de BTW-fraude. Uiteraard blijven de klassieke internationale rogatoire commissies een belangrijke rol spelen voor het verzamelen van het bewijs tegen de internationaal opererende dadergroepen.

CDGEFID is tevens piloot voor het netwerk dat de diverse FGP's samenbrengt met het oog op uitwisseling van nieuwe modi operandi en tendensen. Zo stelde men voorheen reeds een verschuiving van fraude met goederen (luxe-wagens, computers) naar diensten (telefonie) en later naar immateriële goederen (CO₂-emissierechten) vast.

Ondanks de voorbeeldfunctie die de Belgische politie (en de FOD Financiën) heeft op Europees vlak en de mooie resultaten (immers in 2001 bedroeg de schade voor de Belgische schatkist nog 1,1 miljard €) blijft waakzaamheid geboden, temeer de BTW-fraude oneerlijke concurrentie voor bonafide ondernemingen met zich brengt. Inzake politionele registratie in de databank van de geïntegreerde politie, gestructureerd op twee niveaus is zelfs nog heel wat ruimte voor verbetering mogelijk, ondanks de hiertoe opgestelde vattingsfiche. Essentiële informatie over het al dan niet georganiseerd karakter wordt immers te weinig gevat, wat de kwaliteit van de beeldvorming hypothekeert.

3. Fenomeen corruptie

In de strikte betekenis wordt corruptie als volgt gedefinieerd: het vragen, aanbieden, geven of aannemen, rechtstreeks of via tussenpersonen, van een onrechtmatig voordeel of de belofte van een dergelijk onrechtmatig voordeel, waarbij de gewone uitoefening van een functie of het verwachte gedrag van de begunstigde wordt beïnvloed. Het gaat om een 'machtsmisbruik' voor persoonlijk gewin, ongeacht het feit of het gaat om publieke omkoping of private omkoping. De omkoping heeft inderdaad betrekking op een beslissing of een gestelde handeling die niet past binnen het gebruikelijke kader van de functie-uitoefening. In ruime zin omvat het fenomeen "corruptie" ook de misdrijven knevelarij, belangenneming en verduistering gepleegd door een ambtenaar. Deze misdrijven worden ook beteugeld door de wet van 10 februari 1999 betreffende de bestraffing van corruptie. Dit bevestigt de nauwe band tussen deze verschillende inbreuken.

De aanpak van het fenomeen corruptie door de geïntegreerde politie is voornamelijk repressief. De dossiers die een gespecialiseerde benadering vragen en waarbij een grotere deskundigheid in de onderzochte materie is vereist, worden toevertrouwd aan CDBC. De strijd tegen corruptie wordt gevoerd met verschillende partners. Een onderscheid dient te worden gemaakt tussen interne en externe partners. De interne partners zijn de FGP's van de 27 gerechtelijke arrondissementen aan wie CDBC steun verleent in complexe dossiers, en nog de verschillende centrale diensten zoals CDGEFID of FCCU die, naargelang het dossier, zich laten bijstaan door CDBC of bijstand verlenen aan CDBC. Onder de externe partners zijn begrepen het College van Procureurs-generaal en zijn anti-corruptienetwerk, Transparency International en de buitenlandse diensten voor de gevallen waarin de daders van de corruptie in het buitenland verblijven.

Om de Belgische samenleving te behoeden voor dit soort misdrijven, is het noodzakelijk het fenomeen in al zijn aspecten te beschouwen. Naast het voeren van onderzoeken, legt CDBC zich bijgevolg ook toe op de studie van het fenomeen om vervolgens de best mogelijke strategische keuzes ter bestrijding van dit fenomeen aan de geïntegreerde politie te kunnen aanbieden.

De geïntegreerde politie heeft echter ook oog voor het preventieve luik van corruptie. Om corruptie op een efficiënte wijze te voorkomen, moeten de ambtenaren of de personen die met corruptie kunnen worden geconfronteerd, worden opgeleid. CDBC brengt dan ook met overtuiging zijn kennis over op verschillende burgerlijke of politionele partners, inclusief buitenlandse (het internationale karakter van corruptie is een realiteit waar rekening mee wordt gehouden).

Corruptie is een criminaliteitsfenomeen met voornamelijk onrechtstreekse gevolgen die moeilijk meetbaar zijn. Het grootste gevaar schuilt niet in de corruptiesommen, maar wel in de schade die wordt toegebracht aan de rechtsstaat, aan het rechtssysteem en aan het vertrouwen van de burger in de instellingen van zijn land dat wordt ondermijnd. Dit laatste is een geniepige en veel grotere bedreiging.

Het is bovendien een harde klus om de meerkost voor de samenleving te berekenen die corruptie met zich meebrengt en die het gevolg is van een geslaagde omkoping. Zo kan het op een onrechtmatige wijze verkrijgen van een verblijfsvergunning of visa schade veroorzaken voor toekomstige aanvragers te goeder trouw (bv. verblijfsvergunning voor een niet-gerechtigde kan leiden tot strakkere regels die ook de gerechtigden treft). En zo leidt het niet melden van een fraudeur door de belastinginspecteur tot schade op verschillende niveaus; eerst en vooral loopt de Staat geld mis, maar bovendien zullen de verminderde inkomsten van de Staat op termijn gevolgen hebben voor de tewerkstelling, de gezondheid en de scholing.

Corruptie is een misdrijf met verregaande gevolgen die dus moeilijk kunnen worden omgezet in cijfers. Dit dient in het achterhoofd te worden gehouden, wil men de dreiging van corruptie inschatten. Het is bovendien moeilijk om dit fenomeen te voorkomen omwille van de diversiteit van de profielen van een omkoper en omgekochte. Als die al gekend zijn. Corruptie manifesteert zich op alle machtsvlakken, ook bij ambtenaren op alle niveaus, voor zover zij een functie bekleden die de gewenste illegale handeling mogelijk maakt.

Via het Nationaal Politieel Veiligheidsbeeld werden evenwel een aantal dadergroepen als meer bedreigend naar voor geschoven, alsook een aantal sectoren als meest kwetsbaar. Het is dus mogelijk dat het toekomstige NVP bijvoorbeeld bijzondere aandacht vraagt voor de sector van de openbare werken (als kwetsbare sector) en dreiging van legale ondernemingen, ambtenaren en mandatarissen (als dader).

4. Fenomeen fraude ten nadele van de Europese Unie

Dit fenomeen berust op dezelfde basis als corruptie en fraude bij overheidsopdrachten, op één belangrijk punt na: het milieu waarin de fraude zich voordoet. De Europese Unie is enerzijds een grote leverancier van openbare aanbestedingen doorheen Europa en anderzijds een grote bron van verordeningen en richtlijnen. Deze vormen van fraude vinden dus plaats in een internationale context, in verschillende landen en rechtsgebieden waarin de wetgeving soms heel uiteenlopend zijn, en zijn onderhevig aan specifieke Europese regelgeving, wat het onderzoek in deze materie nog complexer maakt.

Daar de fraude ten nadele van de Europese Unie door de directie DJF slechts sinds kort als fenomeen wordt beschouwd en bestudeerd, staat de strategische politie-expertise nog in haar kinderschoenen.

Voor het uitwerken van een preventiebeleid en het voeren van administratieve enquêtes beschikt de Europese Unie over haar eigen Europees Bureau voor fraudebestrijding (OLAF). Wanneer een fraudezaak wordt vastgesteld en een klacht wordt ingediend, vertrouwt het Federaal parket het onderzoek toe aan CDBC (ingevolge de afgesloten akkoorden). Deze taakverdeling legt met andere woorden de unieke verantwoordelijkheid van het repressieve luik bij de politie, in het bijzonder bij CDBC en CDGEFID voor specifieke ondersteuning en FCCU voor de vereiste informaticatechnische ondersteuning.

De impact van de fraude ten nadele van de Europese Unie lijkt in grote mate op die van corruptie en fraude bij overheidsopdrachten. Het tast echter eveneens de geloofwaardigheid van de Europese Unie aan en ondermijnt het vertrouwen in de Europese Unie, haar instellingen en haar engagement ten opzichte van de Europese bevolking; wat nog in omvang toeneemt in periodes van crisis in de Unie en economische malaise.

Grote alertheid is zeker op zijn plaats aangezien bepaalde onderzoeken aantonen dat de mafia op dit terrein zeer actief kan zijn. Haar organisatie en capaciteit om officiële milieus te infiltreren staan buiten kijf, zeker wanneer er zeer hoge bedragen op het spel staan

5. Fenomeen betaalkaartfraude

Een letterlijke definitie van “betaalkaartfraude” is in de wetgeving of literatuur niet terug te vinden. De strafbepaling is vervat in de wet van 28 november 2000 inzake informaticacriminaliteit. Het fenomeen kan als volgt worden omschreven: “Betaalkaartfraude is een vermogensdelict waarbij reëel of virtueel gebruik gemaakt wordt van de gegevens van een ontvreemde of gekopieerde kaart (bankkaart, kredietkaart, debetkaart, tankkaart, smartkaart,...), alsook misbruik van andere financiële toepassingen.”

Betaalkaartfraude heeft linken met andere fenomenen zoals informaticacriminaliteit, internetoplichting, witwassen en andere vormen van criminaliteit. Zo hacken de criminelen bijvoorbeeld databanken met betaalkaartgegevens, worden er goederen aangekocht op het internet met gestolen kaartgegevens en worden money-mules gebruikt om de overgemaakte gelden wit te wassen.

Het fenomeen heeft een grote impact op onze samenleving omdat het vertrouwen van de financiële betaalmiddelen in vraag wordt gesteld. “Skimming” is het kopiëren van de gegevens van de magneetstrook van een betaalkaart in combinatie met het filmen/registreren van de pincode. Deze modus operandi vormt een internationale dreiging op de betalingssystemen, waarbij de banksector het uiteindelijke slachtoffer is.

Een andere modus operandi om de noodzakelijke gegevens te verkrijgen is “shouldersurfing” waarbij de bankkaart wordt gestolen en de pincode wordt afgekeken tijdens het invoeren. Dit doet zich voornamelijk voor op lokaal niveau, eerder in grootsteden en vaak zijn bejaarde personen het slachtoffer. De schade die uit het misbruik van deze kaarten voortkomt, valt hetzij geheel of gedeeltelijk ten laste van de slachtoffers.

Het fenomeen wordt op een geïntegreerde manier aangepakt. De behandeling van de dossiers gebeurt vaak op lokaal niveau. Binnen de diverse FGP's bevinden zich teams die de opvolging van dossiers binnen dit fenomeen verzekeren en georganiseerde criminele dadergroepen in beeld brengen.

De fraude doet zich niet alleen voor in meerdere lidstaten van de EU, maar ook in derde landen, waardoor er op internationaal vlak dient te worden samengewerkt. Op Politieel niveau speelt Europol hierin een belangrijke rol met de AWF “Terminal”. De Europese werkgroep rond dit fenomeen maakt gebruik van “nieuwe technologieën” zoals videoconferenties, waardoor via officiële kanalen informatie kan worden uitgewisseld met andere lidstaten. Dit vergemakkelijkt de samenwerking, optimaliseert de infolux en bespoedigt de rechtshulpverzoeken. Een voorbeeld hiervan in 2010 was de samenwerking met Bulgarije en Tsjechië (in een dossier van de FGP Antwerpen).

In het raam van de integrale aanpak is er aandacht voor preventie. In 2010 werden een aantal sensibilisatiecampagnes opgezet via de pers waarbij de “burger” werd ingelicht i.v.m. de gevaren van “skimming” en “shouldersurfing”. Nuttige preventietips om fraude te vermijden werden verspreid (Cfr FGP Brussel en Antwerpen). In samenwerking met de dienst “veiligheid en preventie” van het ministerie van Binnenlandse zaken werd nationaal een flyer betaalkaartfraude verspreid.

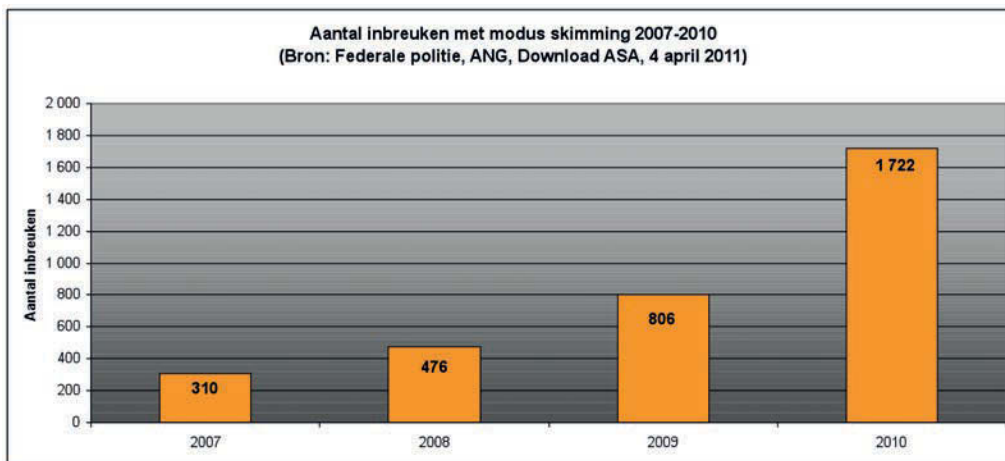

Sinds 2007 wordt vastgesteld dat het aantal inbreuken (pogingen en feiten) met de modus skimming jaarlijks sterk stijgt, wat bevestigd wordt door de private partners.



Een variant van skimming die recent sterk in opmars is, betreft de skimming aan betaalterminals van tankstations.

Criminelen plaatsen skimming-apparaat op de betaalterminal. De toestelletjes die geplaatst worden zijn “all in one”-modellen. Ze combineren twee functies, enerzijds het kopiëren van de magneetstrook en anderzijds de beeldregistratie van de code wanneer deze ingetikt wordt



door het slachtoffer. Gezien ze dikwijls op maat gemaakt zijn voor het merk van de betaalterminal, wordt het moeilijk om deze toestellen onmiddellijk op te merken.

Vele nieuwe technieken kunnen een dreiging vormen voor de toekomst. De nieuwste ontwikkelingen zoals betalingen met GSM, prepaid creditcard, virtuele betalingssystemen over het internet, de near field communication (NFC) hebben nog geen meetbare impact op de fraude.

6. Fenomeen informaticacriminaliteit

De term informaticacriminaliteit slaat enkel op aanslagen op de veiligheid van een systeem of de integriteit van de in een informaticasysteem opgeslagen gegevens en niet op het gebruik van informatica als middel voor het plegen van andere misdrijven.

Hieronder vallen alle vormen van informaticacriminaliteit zoals hacking van, spionage in en aanvallen op kritische infrastructuren, bedrijfsnetwerken en particuliere PC's.

Informaticacriminaliteit is vaak een onderdeel (modus) van andere vormen van vermogenscriminaliteit en heeft een link met andere fenomenen zoals internetfraude, witwassen, afpersing onder dreiging van ransomware (encryptie van bestanden) en oplichting.

Het aantal feiten binnen het fenomeen informaticacriminaliteit in de ANG kent al jaren een constante stijging, de evolutie van 2007 naar 2010 vertoont een stijging met 78%. Een groot deel van de inbreuken (pogingen en feiten) betreft betaalkaartfraude, die immers dezelfde gerechtelijke kwalificatie hebben.

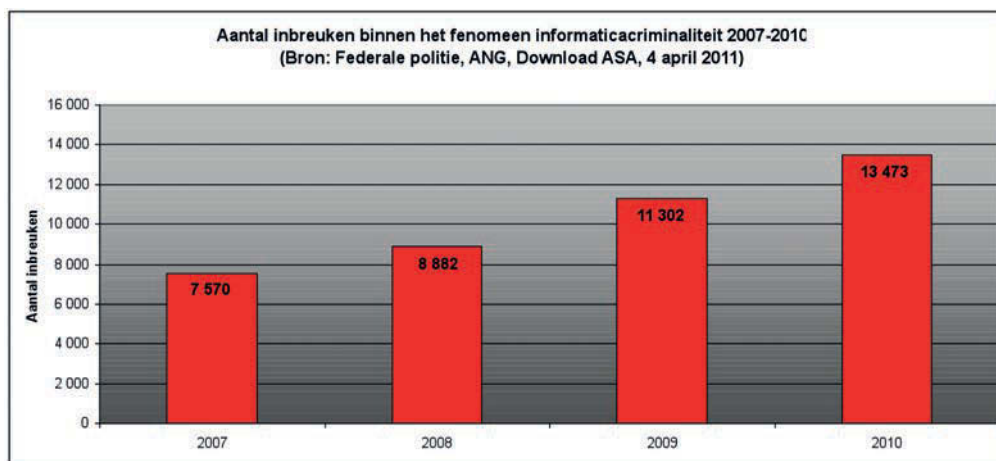

De impact van informaticacriminaliteit op de maatschappij kan politiek en economisch groot zijn indien een kritieke infrastructuur het doelwit is, zoals enkele Europese landen in het verleden al hebben mogen ervaren.

In 2010 is met onder andere de gebeurtenissen rond WikiLeaks duidelijk geworden dat voornamelijk de vertrouwelijkheid van informatie erg in het gedrang komt en dat de cyberomgeving zowel gebruikt wordt als middel om die informatie te verzamelen als om ze te verdelen. Tijdens de WikiLeaks-affaire kon ook worden vastgesteld dat cyberactivisten zich via sociale netwerken zeer snel kunnen organiseren om over te gaan tot cyberaanvallen waarbij men erin slaagt kritische ICT-systemen buiten werking te stellen.

Gezien de meeste cybercriminelen gebruik maken van malware en botnets, ligt de focus van FCCU op het destabiliseren van dergelijke netwerken door het uitschakelen van botnetservers. Hierdoor wordt verdere infectie met malware voorkomen en wordt het aansturen van geïnfecteerde computers bemoeilijkt. Deze acties worden gevoerd onder leiding van het Federaal Parket.

Waar malware een belangrijk element is in het dossier, wordt deze malware geanalyseerd met het 'Virologic System' wat kan leiden tot bewijs ten laste of ten onlaste van de verdachte. In 2010 werden 5115 verschillende vormen van malware gedetecteerd.

Omwille van het internationale karakter van cybercrime vraagt dit fenomeen een geïntegreerde aanpak met verschillende nationale en internationale partners. Een belangrijke partner op nationaal vlak is de CERT.be. Zij staan in nauw contact met hun homologen wereldwijd en zenden de gegevens inzake botnets rechtstreeks toe aan FCCU. In 2010 heeft FCCU 30 command & control-servers (C&C) afgesloten, het merendeel komende van het Koobface-botnet.

Op internationaal vlak is er een nauwe en intensieve samenwerking met Europol waar de AWF 'Cyborg' de basis vormt om op internationaal niveau de verschillende dossiers met elkaar te linken en informatie uit te wisselen.

Dankzij de intensieve inspanningen van de verbindingsofficier van de Federale politie in de Verenigde Staten is er een goede samenwerking met de Amerikaanse opsporingsdiensten en leveranciers van internetdiensten.

7. Fenomeen inkomstenbelastingsfraude

In de strijd tegen de ernstige en georganiseerde fiscale fraude spitst de Federale gerechtelijke politie zich in hoofdzaak toe op de kwalitatieve afhandeling van dossiers. CDGEFID voert zelf een aantal autonome dossiers. Deze maakten, net zoals de voorgaande jaren, ook in 2010 de meeste werklast uit (de autonome dossiers vertegenwoordigen immers 44%, de steundossiers 38% en de dossiers voor advies en analyse 18%). Daarnaast wordt door CDGEFID een zo efficiënt mogelijke informatiedoorstroming naar en ondersteuning van de FGP's georganiseerd.

Binnen het fenomeen inkomstenbelastingsfraude kunnen een aantal tendensen worden vastgesteld. Vooreerst is er het uitdoven van de fraudedossiers met kasgeldvennootschappen. De afhandeling van deze dossiers voor de rechtbanken levert de meest uiteenlopende uitspraken op. Zowel veroordelingen, overschrijdingen van de redelijke termijn, als vrijspraken werden gevonnist. Daarnaast werden massieve dadingen gesloten (waardoor de schatkist toch nog belangrijke inkomsten kan innen).

Een tweede tendens is de instroom van nieuwe dossiers die het gevolg zijn van intensievere internationale politiesamenwerking. Ze houden verband met cliëntengegevens over (Belgische) rekeninghouders in Liechtenstein en Zwitserland. Deze typologie kreeg ruime aandacht in de financiële pers. Bij inkomstenbelastingsfraude is het trouwens niet uitzonderlijk dat er constructies worden uitgedacht waarin schermvennootschappen met maatschappelijke zetel in een fiscaal paradijs of offshorecentrum optreden. De politie verleende daarom medewerking aan het project nr. 34 van het actieplan 2009-2010 van staatssecretaris Carl Devlies, getiteld "Misbruik met frauduleuze doeleinden van belastingparadijzen". De projectmanager is de FOD Financiën die rapporteert aan het College voor de strijd tegen de fiscale en sociale fraude.

De derde tendens situeert zich in de aanpak van het fenomeen van de ernstige en georganiseerde fiscale fraude. Dit fenomeen is geen exclusieve bevoegdheid van de Federale gerechtelijke politie en het openbaar ministerie. De controles, opsporingen en andere stappen inzake mechanismen van grote en georganiseerde fiscale fraude behoren tot het primaire actieterrein van de Administratie van de Bijzondere Belastinginspectie en subsidiair van de Administratie voor Ondernemings- en Inkomstenfiscaliteit (AOIF) van de FOD Financiën. Bij de vaststelling van fraude zijn meerdere vormen van afhandeling mogelijk: een administratief of een gerechtelijk traject. Momenteel is het niet uitgesloten dat beide trajecten simultaan worden gevolgd. De roep naar een UNA VIA, dit wil zeggen de afhandeling van een fraudegeval via één enkele weg (of administratief of gerechtelijk), heeft zich vertaald in een werkgroep waarin de politie zetelde. Deze werkgroep heeft een aantal aanbevelingen geformuleerd, die in een

wetsontwerp of wetsvoorstel² kunnen worden opgenomen. Dit heeft mogelijks een verhoging van de werkdruk voor de politiediensten en het openbaar ministerie tot gevolg. Anderzijds is ook een wetsvoorstel op tafel gelegd dat het openbaar ministerie meer armslag zal geven. Daar waar de minnelijke schikking nu enkel mogelijk is in opsporingsonderzoeken, zal het beoogde wetsvoorstel – dat op 8 februari 2011 in de kamer is ingediend – mogelijk al voor 2011 een impact hebben. Het openbaar ministerie kan dan in de fase van het gerechtelijke onderzoek en zelfs in de fase voor het vonnisgerecht nog een dading voorstellen. Alhoewel dit tot extra inkomsten via de dadingen kan leiden, heeft dit ook een keerzijde van de medaille: het aantal verbeurdverklaringen voor de rechter kan dalen. Een goed recherchemanagement, in samenspraak met het openbaar ministerie, dringt zich dus op in dit fenomeen.

Tot slot zal de evolutie in het arrest Salduz (van het Europees Hof voor de Rechten van de Mens) de werkprocessen sterk kunnen beïnvloeden, zeker indien de verdachte de mogelijkheid wordt geboden om zich te laten bijstaan bij het verhoor door een advocaat (wat het wetsvoorstel ingediend in de Kamer beoogt³).

8. Fenomeen internetfraude

Internetfraude is geen strafrechtelijke kwalificatie, deler is de meestal weerkerende strafrechtelijke kwalificatie “oplichting” (art. 496 Strafwetboek⁴). Internetfraude omvat alle vormen van oplichting en bedrog die via het internet of met een elektronisch middel zijn gepleegd. Daar ligt het verschil tussen internetfraude en de “gewone” oplichting: de wijze waarop tussen dader en slachtoffer wordt gecommuniceerd.

Oplichters zijn erg creatief en zoeken steeds nieuwe manieren om mensen geld af te troggelen. We mogen zelfs stellen dat er evenveel verschillende scenario's bestaan als er oplichters zijn,

maar toch worden steeds dezelfde basisvormen teruggevonden:

- Fraude bij online handel;
- Advanced fee fraud (fictieve loterijen, erfenissen,...);
- Emotiefraude (vriendschapsfraude, valse liefdadigheid,...);
- Identiteitsfraude (identiteitsdiefstal en – misbruik, waaronder ook phishing).

Internetfraude heeft linken met andere fenomenen zoals witwassen (rekrutering van money-mules die gebruikt worden), informaticacriminaliteit (gebruik van hacking en identiteitsdiefstal voor opzetten van phishingwebsites).

België is voor internetfraude voornamelijk een slachtofferland. De slachtoffers van internetfraude

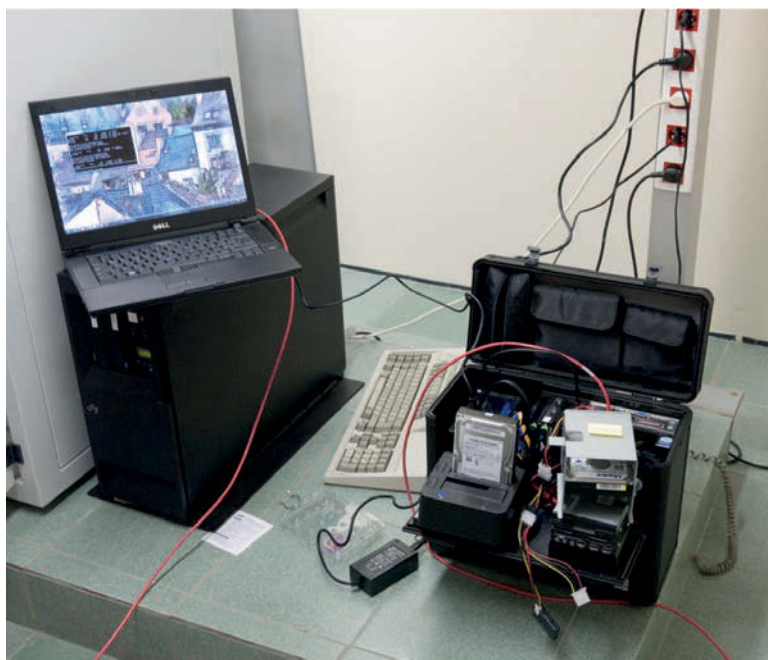

2 Parl. St., De Kamer, 2010-2011 (zittingsperiode 53), Doc 1185/001.

3 Parl. St., De Kamer, 2010-2011 (zittingsperiode 53), Doc 0422/001.

4 Het zich laten overhandigen van goederen/middelen door het slachtoffer door gebruik te maken van frauduleuze middelen (valse naam, valse hoedanigheid, hem te laten geloven in bepaalde zaken,...).

zitten over het hele Belgische grondgebied verspreid en worden gedupeerd door daders die bijna altijd vanuit het buitenland opereren en het grensoverschrijdende karakter van internet-technologieën misbruiken om ongestraft te blijven. Occasioneel wordt door slachtoffers vanuit het buitenland klacht ingediend tegen oplichters die vanuit België werken. Deze groepen van oplichters werken voornamelijk vanuit Antwerpen, Brussel en hun randgemeenten.

Volgens de cijfers van de ANG heeft het fenomeen internetfraude tussen 2007 en 2009 een sterke stijging gekend tot iets meer dan 5.000 inbreuken. Voor 2010 lijkt het aantal lichtjes terug te vallen naar 4.869 inbreuken. Indien rekening wordt gehouden met een dark number van 80% (wat blijkt uit een Nederlandse studie) kan voor 2010 worden berekend dat er zich in België 24.345 gevallen van internetfraude voordeden. De Belgische veiligheidsmonitor (versie 2008-2009) doet momenteel geen bevraging naar het dark number voor dit fenomeen.

De dienst merkt in de beeldvorming tevens een sterke stijging van het aantal gevallen van identiteitsfraude, vaak samengaand met het fenomeen phishing.

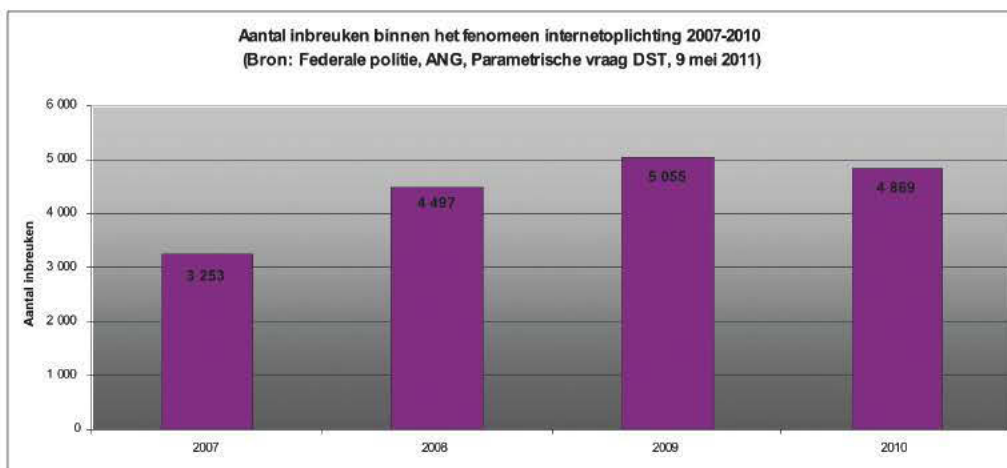

De impact van internetfraude op de maatschappij wordt vaak geminimaliseerd. Het klopt dat een groot deel van de slachtoffers opgelicht wordt voor eerder kleine bedragen, maar geregeld duiken schadebedragen op van tien- en zelfs honderdduizenden Euro. Met name de gevallen van vriendschapsfraude komen hard aan voor de slachtoffers. Ze lijden naast de financiële schade ook zware emotionele schade want door het feit dat ze zich hebben laten beetnemen, hebben mensen schuldgevoelens waar ze zich vaak niet overheen kunnen zetten.

Bovendien valt het nadeel bij oplichtingen nadien niet te verhalen op een derde partij (bank of verzekering): het verlies is individueel en wordt volledig gedragen door het slachtoffer. Niet zelden gaan slachtoffers schulden aan om een oplichter te betalen (door het lenen van geld van vrienden, familie of financiële instellingen).

Schade internetoplichting	2007	2008	2009	2010
Gemiddelde schade in Euro	4.472	2.572	6.031	7.140
Mediaan van de schade in Euro	750	400	945	725
(Bron: Federale politie, IMS+, extractie 3 januari 2011)				

Voor 2010 blijkt dat de gemiddelde schade per slachtoffer stijgt tot 7.140 Euro. De mediaan, die een correcter beeld weergeeft, zakt lichtjes naar 725 Euro per geval. De uitschieter voor 2010 is een geval van investeringsfraude waarbij het slachtoffer 310.000 Euro verloor aan een fictief investeringsbedrijf. Het totale dossier van deze investeringsfraude liep voor België alleen al op tot 2 miljoen Euro.

Als het dark number van 80% opnieuw wordt toegepast, bedraagt het totale verlies voor alle internetoplichtingen in België voor 2010 om en bij de 146 miljoen Euro.

In de huidige situatie en gezien de lage vervolgingsgraad, is preventie door bewustmaking en stimuleren van de alertheid van burgers en consumenten een eerste remedie tegen internetfraude. FCCU tracht samen met een aantal partners het fenomeen zoveel mogelijk in de pers te brengen om de nodige aandacht te genereren. De belangrijkste samenwerking op dit vlak is met de FOD Economie (participatie in de Fraud Prevention Month). Verder worden jaarlijks gemiddeld een 10-tal persberichten verspreid om nieuwe verschijningsvormen onder de aandacht te brengen.

Een verdere aanpak bestaat uit het uitschakelen van de zogenaamde “facilitatoren” voor internetfraude. Criminelen maken immers gebruik van diensten van legitieme bedrijven om hun fraude te kunnen plegen. Wanneer op dat niveau kan worden ingegrepen, kan de oplichter zijn misdrijf niet voltooien. De tijdelijke blokkering van mail accounts, het blokkeren en uit de lucht halen van phishing en valse escrow⁵ sites, het annuleren van frauduleuze advertenties, het blokkeren van bankrekeningen, het verbreken van communicatie door het annuleren van telefoon- en faxnummers, enzovoort past in de strategie van het frustreren en tegenhouden van de criminelen.

Op nationaal vlak werken FCCU en de FOD Economie ook samen in het “Overlegplatform zoekertjessites” om samen met de betrokken bedrijven te zoeken naar mogelijkheden om het aantal frauduleuze advertenties terug te dringen en slachtofferschap te voorkomen.

Een andere belangrijke vorm van samenwerking situeert zich in het reactief optreden tegen phishingsites. Daar werd in 2010 een afhandelingsprocedure uitgewerkt samen met de Belgische CERT die erop gericht is de betreffende sites, zowel in binnen- als buitenland, zo snel als mogelijk na detectie van het net te halen.

Op internationaal vlak werkt België nauw samen met de leden van de “International Mass marketing Fraud Working Group” (IMMFWG) die zich focust op praktisch-operationele samenwerkingsmodellen om het preventieve én repressieve effect te verhogen in de bestrijding van internetfraude.

Binnen het raam van de dossiers behandeld door de Belgische politiediensten zoekt FCCU naar nationale en internationale linken om dossiers te kunnen bundelen. Verregaande informatie-uitwisseling tussen de nationale en internationale partners is hierbij van cruciaal belang.

5 Zo kan de oplichter bijvoorbeeld een zogenaamde escrow of borgsteller introduceren. Dit is een onafhankelijke dienst die fungeert als tussenpersoon en een correcte afhandeling van de transactie garandeert, zowel aan de verkoper als aan de koper. De koper stuurt het geld naar de borgservice die het tijdelijk in bewaring houdt en aan de verkoper laat weten dat de koper zijn deel van de overeenkomst heeft nageleefd. De verkoper op zijn beurt stuurt het goed naar de koper die, bij ontvangst van het artikel contact opneemt met de borgsteller en een go geeft tot betaling van de verkoper. De borgsteller betaalt de verkoper uit.

9. Fenomeen kansspelen

De inbreuken op de Kansspelwet kunnen worden ondergebracht in twee categorieën: de eerste omvat de inbreuken op de regelgeving betreffende de legale kansspelen: een slechte ijking van de spelautomaten, lakse controle van de identiteiten van spelers in de speelzalen (op deze manier kunnen uitgesloten spelers toch spelen, vaak ten nadele van hun familie); de tweede categorie betreft de illegale spelen en/of de exploitatie van illegale spelen (bv. via het internet). In deze categorie worden de pokertoernooien, de gokkantoren of illegale loterijen teruggevonden. De verbindingsofficieren bij CDBC zijn voornamelijk actief binnen het tweede domein (in samenwerking met de Kansspelcommissie).



De Commissie is bevoegd voor de preventie en de administratieve controle van de kansspelen en heeft ter zake een DVD en een folder gemaakt, die worden gebruikt in het raam van een sensibilisatiecampagne naar jongeren toe om de gevaren van het spel in het licht te zetten.

De repressieve aspecten worden door de Commissie behandeld met ondersteuning van de lokale politie, een FGP of een centrale dienst (naargelang het geval) en het openbaar ministerie.

De kansspelen worden door de directie DJF slechts sinds 2010 als fenomeen beschouwd en aldus bestudeerd. De strategische politie-expertise in deze materie staat dus nog in de startblokken.

De impact van het fenomeen “kansspelen” op de maatschappij is nogal veranderlijk. Een slechte bescherming van personen die aan een gokverslaving lijden, door bijvoorbeeld de spelers in een speelzaal niet of slecht te registreren, waardoor de uitgesloten personen toch kunnen spelen, kan een waaier aan onrechtstreekse gevolgen hebben, zowel op financieel, als op sociaal, professioneel en familiaal vlak. De lijst is lang: huiselijk geweld, faillissementen, werkloosheid, zelfs het verzeilen in de criminaliteit om de gokverslaving te onderhouden. Kansspelen bij jongeren vormt ook een reëel en gekend probleem en heeft even dramatische gevolgen.

Een andere mogelijke impact bestaat in het ontstaan van criminele netwerken die speelzalen uitbaten of illegale toernooien inrichten. Dit kan leiden tot afrekeningen, gewelddelicten en woekerrentes, vaak door dezelfde personen die de illegale spelen organiseren.

Financieel gezien, kan worden gesteld dat de illegale winsten die door de organisatoren van clandestiene spelen worden binnengerijfd, terecht komen in de zwarte economie. Dit betekent verlies voor de officiële economie en veroorzaakt problemen, onder meer voor de financiering van de staat (deze bedragen zijn niet belast). Dergelijk geld kan bovendien worden aangewend om andere criminele activiteiten te financieren.

10. Fenomeen fraude met overheidsopdrachten

Het fenomeen fraude bij overheidsopdrachten omvat alle handelingen die worden gesteld om op frauduleuze wijze een overheidsopdracht toegewezen te krijgen of om een onrechtmatig voordeel te bekomen, onder meer door materialen en diensten over te factureren. Het kan gaan om een waaier aan illegale handelingen, gaande van voorafgaande afspraken tussen leveranciers, de manipulatie van het bestek tot de versnippering van overheidsopdrachten om transparante en zware procedures te vermijden (met andere woorden het opsplitsen van

één grote opdracht in kleinere opdrachten om onder een drempel te blijven waardoor minder strenge procedures van toepassing zijn).

Fraude bij overheidsopdrachten wordt door de geïntegreerde politie enkel repressief benaderd. De vele en complexe aspecten van deze materie maken dat deze dossiers bijna allemaal worden toevertrouwd aan CDBC, die zijn expertise in deze materie verder ontwikkelt door studies en strategische analyses (bijvoorbeeld in 2010 voor het NPVB).

De FGP's van de 27 gerechtelijke arrondissementen kunnen in fraudeonderzoeken aangaande overheidsopdrachten, naargelang de zaak, CDBC ondersteunen of door CDBC worden ondersteund. Dit geldt ook voor verschillende centrale diensten, zoals CDGEFID (voor het luik fiscale fraude) of FCCU (voor de forensische analyse van digitale gegevens).

Fraude bij overheidsopdrachten wordt slechts sinds kort als fenomeen beschouwd. Vóór 2011 werd geen enkele volledige risicoanalyse gemaakt. Uit de eerste resultaten blijkt dat het aantal gekende feiten niet erg hoog is (56 feiten tussen 2006 en 2009), maar dat het dark number zeer hoog ligt (meer dan 99%).

Ieder jaar worden in België veel overheidsopdrachten uitgeschreven. Er bestaat echter geen enkel register waaruit een exact cijfer zou kunnen worden gehaald of de opvolging zou kunnen worden nagegaan. Hieruit blijkt duidelijk hoe moeilijk het is om de validiteit en het goede verloop van overheidsopdrachten te controleren. De kwetsbaarheid ligt namelijk in de procedure en in het kader waarin deze procedure verloopt. Het opsplitsen van overheidsopdrachten in kleinere opdrachten, zoals hierboven vermeld, laat toe om de gewone procedure te omzeilen, in het bijzonder: onder een bepaald bedrag, dat varieert volgens de aard van het beoogde goed of dienst, wordt een aanbesteding niet vereist en kan men de vrije concurrentie laten spelen om de beste prijs te verkrijgen. De opdracht wordt in feite opgesplitst om zagezegd te voldoen aan de voorwaarden voor een onderhandelingsprocedure. Een andere mogelijk kwetsbaar punt ligt in het bestek. Dit document geeft een opsomming van de vereisten van de opdrachtgever. De specificaties kunnen zodanig worden verwoord dat slechts één onderneming eraan kan voldoen. In dit geval, kan het omkopen van een ambtenaar belast met het opstellen van deze specificaties een onderneming in staat stellen om de opdracht gegund te krijgen door de vereisten van de opdrachtgever te sturen. De verschillende auditdiensten bij de overheidsinstellingen (zowel federaal als op het niveau van gemeenschappen en gewesten) staan voor de enorme uitdaging om fraudes vast te stellen en het openbaar ministerie te informeren, wat het dark number verklaart.

Hoewel de fraude bij overheidsopdrachten een rechtstreekse impact heeft op het goede functioneren van de maatschappij en de staat, kan deze impact moeilijk worden ingeschat. De meerkosten, die dergelijke fraude met zich brengt, kunnen zeer hoog oplopen, zowel wat de omvang van de ingezette middelen betreft als de omvang van de kosten: in dergelijke fraudezaken in verschillende landen van Europa is gebleken dat bepaalde overheidsopdrachten tot 65% meer hebben gekost dan de normale prijs. Bedenk, wat een enorm financieel verlies wordt veroorzaakt door deze fraude, wetende dat er in België ieder jaar honderden, zoniet duizenden overheidsopdrachten worden uitgeschreven.

11. Fenomeen oplichting zonder internet

De strafrechtelijke inbreuk zit vervat in het artikel 496 van het Strafwetboek, dat een gevangenisstraf voorziet van één maand tot vijf jaar en een geldboete van 26 tot 3.000 €, vermeerderd met opdecimen. Onderstaande grafiek geeft het aantal inbreuken (feiten en pogingen) aan voor de periode 2007-2010.

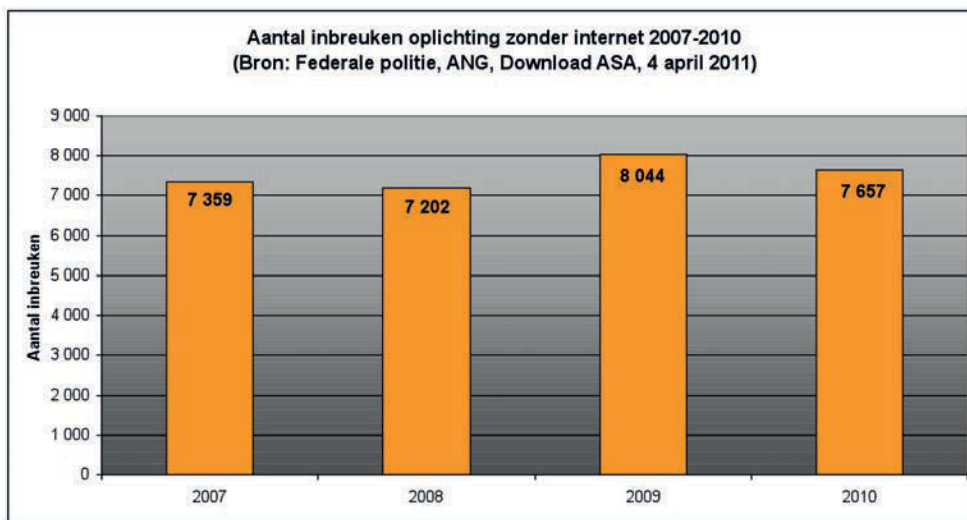

Gelet op het hoge aantal feiten wordt elke lokale politiedienst (zeker het onthaal en de recherche) met het fenomeen geconfronteerd, zowel wat het fenomeen zonder internet en met internet betreft. De huidige opsplitsing van de “feiten” laat toe te zien hoe de impact van het internet op het fenomeen evolueert. De oplichtingen zonder internet stegen voor de periode 2007-2010 met 4% percent, daar waar de oplichtingen met internet voor dezelfde periode een explosieve groei kennen, namelijk een stijging met 78%.

Dit betekent ook dat de Federale gerechtelijke politie de facto meer capaciteit moet inzetten voor het fenomeen. Heel wat plegers zijn meerplegers (die meerdere pogingen en feiten van oplichting plegen) met slachtoffers in meerdere politiezones, waardoor de FGP vaak de zaak zal behandelen. Er dient trouwens te worden opgemerkt dat door de stijging van het aantal feiten met internet er ook een impact is op de werking van de RCCU's.

Op het fenomeen oplichtingen zonder internet wordt door FUSE een beperkt aantal personeelsleden ingezet (drie personen). Hierdoor kunnen slechts een aantal kerntaken worden uitgevoerd. De dienst verwerkt de documenten verkregen in uitvoering van MFO-3, B42, dit is de informatiestroom afkomstig van FGP en lokale politiediensten. De dienst past tevens de tabellen ANG aan om de codering van het fenomeen te vergemakkelijken voor de vele diensten die met het fenomeen dagelijks worden geconfronteerd en ze heeft een vattingsfiche opgesteld die nuttig is bij de vating. Verder stelt de dienst via intranet van de politie een vademecum ter beschikking van de geïntegreerde politie. Aangezien oplichting ook een omvangrijk fenomeen in de ons omringende landen is, zijn er veel vragen van buitenlandse politiediensten (de zogenaamde “INI” en “INO”-documenten) alsook de vragen tot rechtshulp die via het Federaal parket de dienst bereiken. Informatie over modus operandi wordt via artikelen in het Atrium News van de directie DJF verspreid. Ook tracht FUSE onder de noemer “voorkomen is beter dan genezen” de bevolking via waarschuwingen voor nieuwe modi alert te maken. Voor deze verspreiding is de persdienst van de Federale politie een partner.

Ondanks het beperkte effectief van de sectie “swindling” tracht de politie een netwerk van partners uit te bouwen. Zo is de FOD Economie een belangrijke partner, net als het Belgisch Instituut voor Postdiensten en Telecommunicatie (BIPT) en Bpost. Samen met de FOD Economie neemt men deel, net als diverse andere buitenlandse politiediensten, aan het project van Europol inzake Mass Marketing Fraud. Aangezien deze daders hun slachtoffers benaderen via het internet, telefoon, fax of brochures is het de bedoeling van dit project om de communicatielijnen tussen dader en slachtoffer zo snel mogelijk te verhinderen en aldus het aantal slachtoffers zo veel als mogelijk te beperken. Verder wordt de geldstroom gevolgd om de opdrachtgevers te identificeren.

FUSE heeft ook een werkgroep in het leven geroepen om de bank en de post te informeren over de kwetsbaarheid van hun processen voor oplichters of hun handlangers. Op die manier

worden ze in staat gesteld hun weerbaarheid te verhogen, waardoor de acties van de oplichters minder effect hebben.

Het is niet onlogisch dat het aantal inbreuken ook naar de toekomst nog zal blijven stijgen, (het aantal mensen dat naar de politie stapt om klacht in te dienen in geval van poging tot oplichting daalt sterk, waardoor de stijging enkel aan voltooide feiten te wijten is). Aangezien daders vaak voor slechts een beperkt aantal feiten zullen worden vervolgd (iets wat ook geldt voor andere bedrogmisdrijven) overschrijdt de effectieve strafmaat vaak de drie jaren niet, waardoor de gevolgen inzake strafuitvoering voor de daders beperkt zijn. Bovendien kunnen vaak slechts een beperkt aantal slachtoffers van gevatte daders worden geïdentificeerd, waardoor ook herstelmaatregelen naar het slachtoffer zeer moeilijk zijn. Aangezien veel slachtoffers met het fenomeen worden geconfronteerd, is het best mogelijk dat dit feit mee het onveiligheidsgevoel van de burger voedt (voor het jaar 2008 voelde 8% van de bevolking zich vaak of altijd onveilig⁶).

12. Fenomeen valsmunterij

In het fenomeen van de valsmunterij zijn de lokale politiediensten het meest actief, hoewel in de meeste arrondissementen de regel geldt dat bij uitgifte van valse biljetten in meerdere politiezones het dossier wordt toegewezen aan de Federale gerechtelijke politie. Uiteraard worden ook de diensten van de Algemene Directie van de Administratieve politie (bijvoorbeeld spoorwegpolitie en wegpolitie) met het fenomeen geconfronteerd. Op het niveau FGP vervult CDBV, sectie valsmunterij een specifieke rol voor de geïntegreerde politie. De dienst is het unieke contactpunt voor de valse biljetten en munten. Hierdoor heeft ze een goed zicht op de tendensen voor 2010, die als volgt kunnen worden samengevat:

- Zoals de voorbije jaren zal het aantal valse biljetten van vreemde deviezen, gedetecteerd in België, waarschijnlijk blijven dalen. Dit is het gevolg van het feit dat er steeds minder buitenlandse biljetten gebruikt/gewisseld worden in België.
- De verhoging van het aantal valse biljetten van Italiaanse origine zal waarschijnlijk ook in 2011 blijven stijgen. We verwachten wel dat de stijging veel kleiner zal zijn dan de stijging die we in 2010 hebben geconstateerd.
- Het aantal valse muntstukken stagneert al enige tijd en zal waarschijnlijk ook in 2011 niet stijgen. Er zijn echter evenmin aanwijzingen dat de aantallen sterk zullen dalen.
- Tijdens en in de nasleep van de economische crisis hebben we een duidelijke stijging vastgesteld van de “amateuristische” vervalsingen, gefabriceerd door middel van inkt-jet en toner-technologie. We verwachten dat dit type valse biljetten zal teruglopen tot op het niveau van vóór 2008.

Bovendien werd de sectie valsmunterij als nationaal centraal bureau in de strijd tegen de valsmunterij aangeduid in het Internationaal Verdrag van 20 april 1929 “tot bestraffing van de valsche munterij en het protocol”. Daarenboven hebben de landen die de Euro hebben ingevoerd een sterke uniformiteit wat het politionele optreden betreft. Er is trouwens ook een verregaande uniformisering van de strafwetten in deze landen voor dit fenomeen.

13. Fenomeen valse documenten

De afdeling ‘documenten’ van CDBV beheert sinds 1997 het “project Europa”. Dit project beoogt de controle van de vestiging van Europese onderdanen op het Belgische grondgebied. Door deze controle ziet de afdeling erop toe dat de documenten die worden voorgelegd ter inschrijving in de gemeentelijke administraties authentiek zijn. Een dergelijke controle is echter niet gemakkelijk en vergt een grote deskundigheid. Daarenboven mogen de gemeen-

⁶ Bron: veiligheidsmonitor 2008-2009.

telijke administraties volgens de Europese wetgeving slechts een kopie van het document doorsturen voor een technische analyse.

Buiten het feit dat een persoon onterecht verkregen buitenlandse documenten voorlegt (intellectuele fraude) of in het bezit is van documenten van gelijkende personen (lookalike), ligt de drijfveer van deze persoon niet enkel meer in het zich laten inschrijven als Europese onderdaan in België (om te kunnen genieten van alle voordelen die dit statuut met zich meebrengt: toegang tot de arbeidsmarkt, vrij verkeer binnen de Schengenruimte, toegang tot sociale zekerheid, faciliteiten bij inschrijving, enz.). Tijdens verhoren gevoerd door de politiediensten blijkt dat deze personen hun Europees statuut ook gebruiken om vertrouwen te wekken bij derden en vervolgens oplichtingen te plegen of zich op andere fenomenen toe te leggen (mensenhandel, enz.). Hoewel deze vaststellingen ietwat recent zijn en er binnen het fenomeen valse documenten hier nog geen beeld werd over opgesteld, werd deze tendens bevestigd door oplichtingszaken waarbij personen producten op krediet kopen op basis van illegaal verkregen documenten (soms vergezeld van valse loonbriefjes).

De partners van deze dienst zijn de politiediensten op het terrein en de administratieve diensten (gemeentes, dienst Vreemdelingenzaken). Het moet gezegd, de eerstelijnscontrole ligt hoe langer hoe meer bij de gemeentelijke diensten (gemeentes en consulaats). Onze grenzen worden verlegd en de luchthavens zijn niet meer de enige strategische controlepunten. In de toekomst zal er in deze diensten moeten worden geïnvesteerd via bewustmaking en opleiding.



De dienst heeft de volgende tendensen opgemerkt:

- De identiteits- en reisdocumenten worden hoe langer hoe meer uitgerust met beveiligingselementen. Hierbij wordt gebruik gemaakt van nieuwe technologieën. Gepaard met een groeiende professionalisering van de vervalsers, hebben deze verhoogde veiligheidskenmerken echter een negatief effect op de kwaliteit van de eerstelijnscontrole (gemeentelijke administraties, politiemensen op het terrein, OCMW's, autoverhuurbedrijven, enz.) De controle van documenten wordt immers een werk van specialisten.
- Roemeense en Bulgaarse identiteitsdocumenten. Zodra een nieuw land toetreedt tot de EU en niet meer onderworpen is aan visumvereisten, zien wij een verhoging van de valse documenten uit deze landen. Dit is het geval met bijvoorbeeld Roemenië, Bulgarije en Polen. Wat deze drie landen betreft, stellen wij vast dat de gebruikers van valse documenten vaak Moldaviërs zijn. Elke Europese onderdaan die zich in België wil vestigen, moet een geldig identiteitsdocument voorleggen bij de gemeentelijke administratie van zijn woonplaats. In het licht van het voorgaande en omwille van de ontoereikende controle door de gemeentelijke ambtenaren, werd indertijd geopteerd om de controle te laten verrichten door specialisten van CDBV, afdeling documenten. Deze controle wordt slechts verricht op basis van zwartwitte kopieën (de reden hiervoor is dat de Europese regelgeving de controle van het originele document verbiedt). Al zijn de specialisten efficiënter, de groeiende hoeveelheid van valse documenten maakt dat de opsporing van valsheden op basis van kopieën steeds onbetrouwbaarder wordt.
- Er zijn steeds minder valse documenten in omloop: de statistieken van de Europese grenscontroles tonen een vermindering gaande voor sommige tot 50 %. Optimistisch zouden

we kunnen stellen dat er een verminderde hoeveelheid valse documenten in omloop zijn. Specialisten zijn het er echter allen over eens dat deze vermindering niet proportioneel is met het aantal valsheden in omloop maar eerder op een vermindering van de intercepties wijst. Het verlies aan eerstelijns kwalitatief hoogstaande controles werd al eerder aangehaald, maar de modus operandi “intellectuele valsheid” ligt eveneens aan de basis van deze vaststelling.

- Stijging van de Intellectuele valsheden. Steeds meer buitenlandse documenten die in België worden voorgelegd met het oog op een procedure kunnen in vraag worden gesteld met betrekking tot de rechtmatigheid waarmee zij werden uitgereikt. Technisch gezien zijn deze documenten goed. Er zijn bovendien steeds meer documenten die in deze procedures als bijlage worden gevoegd (geboorteakten, huwelijksakten, medische getuigschriften, enz.). Afgezien van de rechtmatige uitreiking, kunnen de deskundigen zich niet uitspreken over deze documenten, daar zij niet beschikken over monsters ter vergelijking of over betrouwbare documentatie.
- Repetitieve aangiftes van verlies van identiteitsdocumenten: het gaat om personen van vaak Congolese of Maghrebijnse herkomst; op 45 Belgische elektronische identiteitskaarten die door de Spaanse overheden in beslag werden genomen, droegen er 44 een naam uit die streken en waren er 36 gekend bij de politie. Sommige families hebben zich gespecialiseerd in het herhaaldelijk ‘verliezen’ van hun documenten.
- Invoering van biometrie en geautomatiseerde controles. Biometrie mag dan al een oplossing bieden tegen de modus operandi van lookalike, het heeft eveneens een vervelend neveneffect omdat het onze grenzen verlegt naar onze posten in het buitenland. Het zijn immers onze agenten daar die de verantwoordelijkheid dragen in de identificatiefase van de aanvrager. Zoals eerder gezegd, hebben deze ambtenaren niet de nodige deskundigheid om valsheden te ontdekken. Zij zullen bijgevolg de vingerafdrukken van de aanvrager registreren onder een andere identiteit. De illegale houder zal vervolgens geen enkel probleem ondervinden om via een E-gate het Europese grondgebied te betreden.

14. Fenomeen ernstige en georganiseerde sociale fraude

De werking van het programma en de ondersteuningscel is pas eind 2010 opgestart. Het is dus nog niet mogelijk al een fenomeenbeeld aan te leveren. Het fenomeen wordt in het protocol als volgt gedefinieerd: “Onder ernstige en georganiseerde sociale fraude wordt verstaan elke vorm van opzettelijk handelen waarbij ofwel verschuldigde bijdragen niet (zullen) worden betaald (bijdragefraude) ofwel niet-verschuldigde uitkeringen (zullen) worden geïnd (uitkeringsfraude) als gevolg van het handelen van een gestructureerde organisatie bestaande uit twee of meer personen, en/of (een) rechtsperso(n)en, die in onderling overleg wanbedrijven of misdaden (zullen) plegen om direct of indirect vermogensvoordelen te verkrijgen en:

- waarbij gebruik wordt gemaakt van commerciële of andere structuren om het plegen van de misdrijven te verbergen of te vergemakkelijken of
- waarbij bedreiging, geweld of corruptie wordt aangewend of
- waarbij de organisatie contrastrategieën uitwerkt waardoor de fysieke integriteit van de personeelsleden van de inspectiediensten in het gedrang komt (bijvoorbeeld van de personeelsleden van de sociale inspectie van de FOD Sociale Zekerheid; het toezicht op de sociale wetten van de FOD Werkgelegenheid, Arbeid en Sociaal Overleg; de inspectie van de RSZ; en de Directie Handhavingsbeleid van de RVA) of
- waarbij misbruik wordt gemaakt van personen die zich in een precaire positie bevinden. (artikel 2 van het samenwerkingsprotocol inzake de strijd tegen de ernstige en georganiseerde sociale fraude).

Het werkdomein is dus bijzonder ruim. Daarom zal prioriteit worden gegeven aan de aanpak van één nog nader te bepalen sector, dit op basis van de knowhow van de SIOD en de inspectiediensten. Volgend jaar, in het jaarverslag over het werkjaar 2011, hoopt de directie DJF op dit vlak de eerste resultaten te kunnen voorstellen.

DEEL 4 – GEPLANDE PROJECTEN 2011

Project 1 – BPR met oog op het optimaliseren van de bedrijfsstructuur

(BPR = Business Proces Reëngineering)

Niet alleen processen moeten voortdurend worden geëvalueerd en – in voorkomend geval – worden gere-engineerd of bijgestuurd, leiderschap met lef impliceert ook dat de structuur van de directie DJF in vraag kan worden gesteld. 10 jaar na de politiehervorming is het immers niet onwaarschijnlijk dat met een nieuwe structuur beter op de gewijzigde noden van de geïntegreerde politie kan worden ingespeeld.

Project 2 – Opnieuw inventariseren en bekend maken van het dienstenaanbod

Het takenpakket van de directie DJF is de laatste jaren grondig gewijzigd. In het verleden werden nieuwe taken opgenomen, werden taken gewijzigd, werden andere taken afgestoten. Bovendien zijn er in de afgelopen jaren heel wat nieuwe partners bijgekomen dankzij de integrale en geïntegreerde aanpak van fenomenen. De noodzaak wordt dan ook aangevoeld om het dienstenaanbod opnieuw te inventariseren en aan alle partners bekend te maken, onder het moto: goede afspraken maken goede vrienden.

Project 3 – Medewerkerstevredenheidsenquête

Het werk van de politievrouw of –man op het terrein en van de vele DJF-medewerkers is de laatste jaren flink gewijzigd: nieuwe werkprocessen, nieuwe informaticatools, en dit alles in een klimaat van grote onzekerheid (kerntakendebbat, besparingen, economische crisis,...). Al deze aspecten kunnen een invloed hebben op de werkvloer. Omdat het in een grote directie minder evident is de vinger aan de pols te houden wat het welzijn en de tevredenheid van de medewerkers betreft, werd geopteerd voor een gestructureerde enquête bij alle medewerkers. De conclusies hieruit kunnen dan de aanzet zijn voor bijsturingen op het vlak van het (personeels-)beleid.

Project 4 – Studiedag internetrecherche

De politie is een lerende organisatie. Zeker op het vlak van economische en financiële criminaliteit is er elk jaar wel iets nieuws onder de zon. Daarom wil de directie DJF elk jaar inzoomen op een thema dat voor de geïntegreerde politie een meerwaarde kan betekenen. In een wereld van globalisering is internet een medium dat voor sommigen nog een onbekend terrein is. De studiedag “googelen in het politionele onderzoek” over internetrecherchen wil deze leemte invullen.

Project 5 – Verder uitwerken en implementeren van een communicatieplan en een opleidingsplan

Aangezien het uitwerken van het communicatieplan vertraging heeft opgelopen, wordt het project mee opgenomen in de planning van het jaar 2011. Wat het opleidingsplan betreft, zal het tweede luik, met name de individuele fiche per medewerker, worden aangevat en geïmplementeerd.

Project 6 – Strategische analyse – een eerste volledige fenomeenanalyse oplichting zonder internet

De directie DJF heeft niet voor alle fenomenen een strategisch analist. De meeste analisten bestuderen zelfs twee à drie fenomenen. Voor het jaar 2011 heeft men de intentie om een eerste volledige fenomeenanalyse oplichting zonder internet uit te werken, waardoor opnieuw een blinde vlek inzake beeldvorming wordt weggewerkt.

Project 7 – Lateraal project DGJ inbeslagname en verbeurdverklaring

De directie DJF zal zich volledig inschrijven in de laterale projecten die door de Directeur-generaal van DGJ werden vooropgesteld. In het project inbeslagname en verbeurdverklaring zal de directie DJF piloot zijn om samen met de diverse partners een project uit te bouwen.

Project 8 – Procesmatig werken: geïntegreerde aanpak op micro-niveau

De evaluatiecyclus bij de geïntegreerde politie beslaat 2 jaar, en bestaat uit planningsgesprekken, functioneringsgesprekken en evaluatiegesprekken. De bedoeling is om de organisatiedoelstellingen en de individuele doelstellingen beter op elkaar af te stemmen. Daarom zal een specifiek DJF-model worden ontworpen zodat nog beter kan worden afgetoetst of alle werkdomeinen geïntegreerd zijn in de evaluatiecyclus.

Project 9 – Aanstellen officier informatiebeheer

DGJ heeft alle FGP's opgelegd om een "officier informatiebeheer" aan te wijzen. De directie DJF, met enkele operationele diensten, zal ook een officier informatiebeheer aanwijzen die een eerste actieplan ter zake zal uitwerken.

Project 10 – Knowledge management

Door de uitstroom van medewerkers (hoofdzakelijk door pensionering) gaat heel wat knowhow en ervaring verloren. Daarom zal een eerste fase van het knowledge management worden uitgewerkt dat voornamelijk tot doel heeft alle juridische informatie te inventariseren en toegankelijk te maken, alsook de beschikbare beeldvorming over de fenomenen ruimer ter beschikking te stellen.



Ieder jaar nemen de medewerkers van DJF actief deel aan de realisatie van de doelstellingen. Het zijn zij die DJF maken tot wat het is en dankzij hun motivatie en initiatieven, DJF mee helpen evolueren.

Dit verslag is ook en vooral van hen.